

NR 4 · 1990

Pris 10:-



EDVIND

Sv. IF-båtförbundets medlemstidning
Norsk IF-båtklubbs medlemstidning
Dansk IF-båtklubbs medlemstidning



Foto: Gunnar Wahlberg

Svenska IF-båtförbundets styrelse 1990

Ordförande	Hans Ögren, Nybrogatan 4, 871 30 HÄRNÖSAND, tel 0611-13020 (arb), 22655 (bost)
Vice ordförande	Henric Blome, Midgårdsvägen 512, 751 00 ODENSBÄCKEN, tel 019-50414 (bost)
Sekreterare	Harald Öhman, Hovsgränd 7, 871 31 HÄRNÖSAND, tel 0611-29464 (arb), 10732 (bost)
Kassör	Per-Gunnar Olofsson, Landgrensgatan 28, 871 60 HÄRNÖSAND, tel 0611-18840 (bost)
Suppleant	Stefan Asker (PR), Älgvägen 13, 645 68 KARLSTAD, tel 054-833825 (bost)
Suppleant	Alf Andersson, Oxelgatan 10, 421 77 VÄSTA FRÖLUNDA, tel 031-291971 (bost)
Adjungerande	Mats Gidlund, Guldenvägen 25, 890 23 SJÄLEVAD, tel 0660-46996 (bost) Anders Carlsson*, Fågelsångsvägen 14, 891 41 ÖRNSKÖLDSVIK, tel 0660-17235 (bost) Hans Larsson, Lovisavägen 9, 890 23 SJÄLEVAD, tel 0660-48779 (bost)
Ledamot från BIF	Anders Carlsson*, Fågelsångsvägen 14, 891 41 ÖRSKÖLDSVIK, tel 0660-17235 (bost)
Ledamot från OIF	Rune Lagerqvist*, Villavägen 31 B, 191 46 SÖLLENTUNA, tel 08-963616 (bost)
Ledamot från SOIF	Roland Kihl, Stensövägen 7 A, 392 46 KALMAR, tel 0480-12491 (bost)
Ledamot från SSIF	Göran Lundblad, Johan Härds Gata 54 A, 252 54 HELSINGBORG, tel 042-137564 (bost)
Ledamot från VIF	Bengt Anvenius*, Lövviksvägen 7, 436 55 HOVÅS, tel 031-280734 (bost)
Medvind	Mats Gidlund, Guldenvägen 25, 890 23 SJÄLEVAD, tel 0660-46996 (bost)
Internationell sekr	Gunnar Harju, Själebadsgatan 30 A, 891 32 ÖRNSKÖLDSVIK, tel 0660-16538 (bost)
Förbundets postgiro	559326-4, adress: Nybrogatan 4, 871 30 HÄRNÖSAND

IF-förbunden i Norden och Tyskland

Sverige	Se ovan ordförande
Danmark	Gunnar Høy, Pælestykkeerne 9, DK-2630 TÅSTRUP, tel 42-999570
Norge	Svein R Wright*, Bernhard Herres v 41, N-Oslo 3, tel 02-146708
Finland	Jörgen Rönnback*, Tennstopet 3 B, SF-21600 PARGAS
Tyskland	Norbert Hoenicke (Sportwart), Roonstr 10, 1000 Berlin 20, tel 030-33348 priv, 030-3406439 office

* Kontaktmän för båtbyte, under semester etc.

Årsmöte

Lördagen den 8/12 1990 kl 14.30
Plats: Stockholms Stadion, Klocktor-
net, (ingång Lidingövägen 4 tr).

OBS! Ostkustens IF-båtförbund har sitt årsmöte i
samma lokal, samma dag men med start kl 13.00.

7/4

Manusstopp

Ordföranden har ordet

När jag skriver detta är det sista lördagen i oktober. För ett par timmar sedan gick första start i Rolling Home Race i Berlin där ett 20-tal IF-ar ska tampas om placeringarna under 2 dagar. Jag hade långt framskridna planer på att avsluta säsongen 1990 där men tyvärr blev det skrivbordet istället. Här hemma och i synnerhet i norra delarna av landet är seglandet slut sen någon månad och det är dags att blicka tillbaka på det gångna verksamhetsåret.

Det har ju varit mitt första år som ordförande i förbundet och det sena årsmötet gjorde att det fanns en hel del ackumulerade arbetsuppgifter som inte fick så snabba lösningar som man kanske kunde önska. Nu börjar det hela dock att rätta till sig och det känns mycket tillfredställande.

Till sommarens höjdpunkter vill jag gärna räkna både SM-et i Lysekil och det norska mästerskapet i Oslo i augusti. Ett mycket glädjande besked nådde mig också för någon månad sedan när våra danska vänner lät meddela att det danska mästerskapet från och med 1991 kommer att stå öppet för internationellt deltagande. Ta chansen och bredda era seglingsupplevelser genom att närvara vid de här evenemangen. Låt oss tillsammans stärka utbytet inom det nordiska IFRA:s ram.

Året har också inneburit ganska ge-



nomgripande städning av vårt medlemsregister. Det har temporärt sänkt medlemsantalet något men tillströmningen av nya medlemmar gör mig ändå optimistisk. När vi går in i 1991 kommer vi säkert att ha ca 550 medlemmar. Ekonomin är, om inte överdrivet god så i vart fall tillfredställande. Distributionen av matrikeln måste bero något i avvaktan på att likviditeten tillåter. I utskicket inför årsmötet den 8 decem-

ber får ni samtliga en mer uttömmande information om både arbetet och ekonomin.

Nästa års SM arrangeras av Mönsterås Segelklubb och jag önskar gänget där nere lycka till med förberedelserna. Det vore väl inte orealistiskt att önska 50 båtar på startlinjen den här gången, eller hur?

Med syfte att låta fler av oss komma till tals i Medvind har jag förhört mig hos vår utomordentlige redaktör om möjligheterna att inrätta någon form av insändarsida från och med nästa nummer. Har ni några synpunkter, tips eller frågor så skriv ner dem och skicka till kansliet eller redaktionen så ska vi se till att bidragen kommer alla till del.

Som ni alla vet är vårt förbund medlem i Svenska Seglarförbundet och därifrån får kansliet regelbunden information. Jag har hittills inte funnit anledning att vidarebefordra den i någon större utsträckning. I sista utskicket framfördes dock att tidningen Seglings framtid nu åter är säkrad efter den tid av ekonomiska bekymmer som påverkat utgivningen.

Med ett tack till alla entusiaster som jobbar för IF-båten avslutar jag för den här gången. Vi hörs!

*Hälsningar
Hans Ögren
Ordf IF 2223*

Medvind's innehåll detta nummer

IF-båtförbundets styrelse 1990	2	SM i Lysekil -90	14
Ordförande har ordet	3	Resultat SM	16
Norsk IF-klubb	4	Sydsvenska	17
Bottenhavet	9	Mönsterås SM -91	18
Norska mästerskapet	9	Bekväma tipsrutan	19
Ostkusten	10	Tekniska kommittén	21
Västkusten	11	Business Sail Cup	22
SM-bilder	12	Salutorget	23

Bli medlem i förbundet, tel 0611-13020

NORSK IF-BÅTKLUBB

Formannen har ordet

IF-klassen har også i år gjort seg bemerket som en av de største og mest aktive i landet. For første gang har vi hatt flere deltagere i Norgemesterskapet enn i de øvrige kjølbåtklassene. Som vanlig var vi også den største entypsklassen i Færderseilasen. De fleste weekendregattaene har kunnet vise solid deltagelse av IFene. Gledelig har det vært at IF-Serien, som i år ble lagt til fem onsdagskvelder, har hatt hele 17 deltagere.

Vårt samarbeide med de andre IF-klubbene i Norden har ført til at vi fikk hele 7 besetninger fra Sverige til Norgemesterskapet. "Grattis" til Anders Carlson & Co for god innsats og et fortjent mesterskap! Magne Fagerhol med N-167 deltok i SM i Lysekil. Selv seilte jeg sammen med Gunnar Høy i D-224 i Sjælland Rundt. Vi håper på dansk deltagelse i Norgemesterskapet neste år. Vi stilte også i år med et lag bestående av tre bestninger

til den svenske lagseilasen som ble arrangert ved Kalmar. Samarbeidet over landegrensene har tydeligvis ført til øket interesse blant seilerne. Nye impulser utenfra gjør at flere planlegger sesongen bedre enn før og tar treningen mer seriøst.

Det er hyggelig å registrere at IF-klassen har fått en tilgang av flere nye og yngre seilere som viser gode takter på regattabanen.

Et lite skår i gleden er passiviteten blant våre medlemmer på Vestlandet. Bergens seilerne oppfordres til å skjerpe seg og seile mer.

Jeg takker våre medlemmer for en fin sesong og håper at flest mulig av oss kan treffes i løpet av vinteren for å utveksle erfaringer og planlegge neste sesong på fjorden.

Svein R Wright
N-75

Vi har hørt at...

- Albatross IF-kryssfokk passer perfekt også til IOD.
- Fredrik Løfsgaard hverken trenger vind eller mat for å vinne.
- Magne Fagerhol seilte alene hjem fra SM i Lysekil, bare med genua og spinnaker på 3 dager.
- Gunnar Neegaard påtar seg å vaske IFer under/før regatteane, helst ved Dronningen iført badebukse.
- Karin Romen har tenkt å bruke genser utenpå bikinien til vinteren.
- Svenskene skal flytte SM til Vestfjorden.
- Anders Ewert skrudde på sjarmen overfor Vestfjordens formann Jorunn under NM for å få ligge på Ytre Vasholmen med spesialforpleining.
- Oslo Seilforening ikke har lang nok dreggline på dommerbåten.
- Bundefjorden Seilforening heller ikke i år klarte å gjennomføre en regatta uten problemer.
- Danskene har åpnet DM for utenlandsk deltagelse.
- Knut Solberg trenger mannskap.
- Lise Ferner kolliderte med en 5.5 m under KM. Hun sa at hun likte baugen til 5.5 m som hulle i forpiggen.
- De fleste er begynt å seile med protestflagget i lommen.
- Det er flere regatta-arrangører som har fått problemer med bøyegjengene etter at ølforbudet ble innført.
- De andre regattaklassene lurar på hvorfor det går så godt med IFene.

HÅREK DEN HARDBALNE



Færder'n 1990

Færderseilasen er et av sommerens vakreste og merkeligste eventyr. Alt som kan sette seil i Oslo og omegn, stiller opp – også IF N-30.

I år var målet satt høyt, så høyt at skipper'n deltok på skippermøtet på Aker Brygge. Et fint tiltak, samtidig som man treffer venner og en del nervøse konkurrenter. En langseilas krever planlegning, særlig i avveiningen mellom å tilfredsstille det kvinnelige mannskapets krav til komfort og skipper'ns bekymring for båtens vekt. Men mat og drikke var vi enige om skulle tas med. Resten av kvelden ble derfor avsett til pakking og matlaging.

Damene ilte fra jobb til ferdig utstyrt båt. Kl 18.00 gikk startskuddet og vi var i gang. I motsetning til de fleste gikk vi midtjords utover. Da Steilene dukket opp, gikk også vi inn mot Nesoddlandet. Her traff vi ringrevene N-75 og N-19. Vinden begynte nå å bli mer ustabil. Etter en morsom nærkamp med ringrevene valgte vi å gå rett mot Langåra. Vår taktikk lyktes, for både N-75 og N-19 ble liggende i stille inne ved land. Da vi kom til Langåra, så vi IFer over alt. N-167 var på østsiden, N-48 og N-134 og N-13 var like i nærheten. Vinden løyet helt. Vi begynte å få lyst på den vei forberedte middagen. Yngste gast ble sendt ned med forventninger om et utsøkt måltid. Stemningen ble temmelig laber da det ble konstatert at skipper'n hadde glemt å ta med matposen. Årets Færdermiddag kom derfor til å bestå av Mariekjeks med sjokolade som pålegg. Vi døpte retten for Marieburger. Drikke bestod av en flaske rødvin. Måltidet ble fort unnagjort. Nå var det bare å få opp farten. Sakte, men

sikkert gled vi i fra de andre. Ved Drøbak fikk vi boller kastet opp i seilet av Drøbak Seilforening. Takk, det var godt. Rundt oss var det Minitonnere og First Class båter, men ingen IFer. Rett etter Drøbak oppdaget vi N-125 et stykke forut. Nattemørket seg over oss og all kontakt ble brutt. Da det lysnet igjen, lå vi området utenfor Guldholmen. Vi speidet i alle retninger. Etterhvert som det ble lysere, så vi N-125 godt bak oss. Men hvor var de andre? Kunne de virkelig være så langt foran at vi ikke kunne se dem? Vi var svært skeptiske. Bare Marianne, som hadde sovet godt hele natten, konstaterte optimistisk at vi lå nok først. Vi tvilte, Fredrik likte ikke situasjonen. I alle fall, vi rundet Mefjord kl 06.02 som var ny rekord for oss. Kursen ble satt for Åsgårdsstrand. Imidlertid gjorde skipper'n en tabbe ved ikke å ta nok høyde for merket i den sterke strømmen. N-125 nærmet seg faretruende. Nervøsiteten gjorde seg gjeldene. Den ene tabben etter den andre ble gjort. Resultatet ble at N-125 gled forbi oss i den svake vinden. Det var høy tid for konsentrasjon. Mannskapet ble plassert i le, mens skipper'n ble plassert på ripa i lo for full oversikt. Vi tok igjen det tapte. Utenfor Horten smatt vi forbi N-125. En takk til Jens Kaalstad & Co for en slit-som og spennende fight.

Det var et stort øyeblikk for N-30 å krysse mållinjen som første IF. Uten et usedvanlig positivt og dyktig mannskap hadde dette ikke vært mulig. Sjelden har en frokost samlet bedre enn den vi inntok på stranden ved Horten – fortsatt uten å se en eneste IF.

N-30 Del Mar

Short in english

We can look back at one of the best summers for years. The IF-sailors have been active in both cruising and races. The season started with a training camp outside Oslo at the beginning of May. Three Norwegian boats participated in the Swedish team race championship outside Kalmar. The IF-Cup was for the first time arranged on five Wednesday evenings with 17 boats on the line.

The Faerder Race, a 40 nm distance race, could show the IF-class as the largest one-design.

The open Norwegian Championship was given full attention by the Swedish sailors. Seven Swedish boats started. The Swedes proved to be better than their Norwegian friends and ranked five boats among the best ten. 37 boats started in the Championship, which is a new record. It seems that the contact across the frontiers has increased the interest of the IF-sailors. Next year we hope to see Danish, Swedish and German boats in the Open Championship in Oslo. We also challenge IF-Clubs outside Scandinavia to contribute with articles to Medvind and to participate in the international races. The IF-class can survive only if the sailors themselves try to show some interest.

SRW



Fra HM Kongens serie – en av disse praktfulle sommerdagene, men dessverre lite vind.

IF bilder

Redaksjonen nekter å tro at det ikke knipses bilder av den vakreste av alle båter – IF'en. Men etter å ha tømt postkassen vår gjennom flere sesonger, og ikke minst etter å ha sett forsiden på siste Medvind, ser det ut til at det er et faktum... Selv om kanskje ikke du synes bildet er skarpt nok, eller at du er avbildet fra den mest fordelaktige vinkel – forteller bildet sikkert noe som kan være av interesse for andre. Kikk derfor gjennom bildene fra siste sesong og send oss et lite utvalg.

Kanskje har du gjort en forbedring på båten, vakker natur med IF i sentrum, en munter aften, et bilde som viser hvor mye det egentlig blåste – send oss det, så blir det kanskje en norske IF på Medvinds forside!

Karin

Resultatbørs 1990

Vestfjordens Vår Cup

1) H Svendsen, 2) K Hansen, 3) G Neegaard, 4) M Christiansen, 5) K Solberg, 6) M Fagerhol, 7) J Chr Jørgensen, 8) S R Wright, 9) T Moe, 10) P Berg, 11) J Kolbjørnsen, 12) K Romen.

Oslo Vår

1) K Hansen, 2) E Holter-Sørensen, 3) J Chr Jørgensen, 4) S R Wright, 5) T Moe, 6) M Fagerhol, 7) L Ferner, 8) V Sten-Edwardsen, 9) M Christiansen, 10) G Neegaard.

KNS Vår lørdag

1) M Fagerhol, 2) S R Wright, 3) T Moe, 4) F Løfsgaard, 5) V Sten-Edwardsen, 6) K Hansen, 7) G Neegaard, 8) M Christiansen, 9) K Romen, 10) K Rosted, 11) J Kolbjørnsen.

KNS Vår søndag

1) K Hansen, 2) K Solberg, 3) K Rosted, 4) H Svendsen, 5) S R Wright, 6) F Løfsgaard, 7) M Christiansen, 8) K Romen, 9) G Neegaard, 10) V Sten-Edwardsen, DSQ, J Kolbjørnsen, M Fagerhol, T Moe, PMS.

Vestfjorden IF-Serien

1) S R Wright, 2) F Løfsgaard, 3) J Chr Jørgensen, 4) K Solberg, 5) K Hansen, 6) R Bay, 7) J Kolbjørnsen, 8) M Christiansen, 9) S Hexeberg, 10) V Sten-Edwardsen, 11) K Romen, 12) D Ragg, 13) L Holter-Sørensen, 14) I Fjeldstad, 15) L Ferner, 16) M Fagerhol, 17) B

Nielsen, 18) P Giæver.

KNS Færderseilasen

1) F Løfsgaard, 2) Kaalstad, 3) K Hansen, 4) M Fagerhol, 5) E Holter-Sørensen, 6) R Bay, 7) I Fjeldstad, 8) G Neegaard, 9) T Svanes, 10) J Holter-Sørensen, 11) K Nissen-Lie, 12) J Kolbjørnsen, 13) H Krogh-Hansen, 14) F Thorstensen, 15) M Christiansen, 16) S R Wright, 17) J Brambani, 18) P Berg, 19) T Moe, 20) K O Rosted, 21) S Hexeberg, 22) T Ragg, 23) O Moen, 24) J R Berling, 25) Freberg, 31) K Miskov, 31) B Edwardsen, 31) K Romen, 31) K Solberg, 31) R Gytfeldt, 31) H Svendsen.

Vestfjordens Norgesmensterskap

1) A Carlson, 2) T Weimen, 3) S Dünner, 4) S R Wright, 5) M Henriksson, 6) T Aasland, 7) E Holter-Sørensen, 8) G Thunberg, 9) K Solberg, 10) M Fagerhol, 11) K Hansen, 12) I Fjeldstad, 13) H Øgren, 14) J P Kaalstad, 15) T B Rasmussen, 16) G Øberg, 17) J Chr Jørgensen, 18) R Bay, 19) K O Rosted, 20) J Kolbjørnsen, 21) F Løfsgaard, 22) P Berg, 23) L Ferner, 24) K Nissen-Lie, 25) O M Pedersen, 26) B Nielsen, 26) V Sten-Edwardsen, 28) S Hexeberg, 29) S Heglund, 30) J Holter-Sørensen, 31) T Svanes, 34) M Christiansen, 33) P Giæver, 34) D Ragg, 35) H Svendsen, 36) M Mero, 37) J Brambani.

Vestfjorden Storebrand Cup

1) F Løfsgaard, 2) S Hexeberg, 3) J Chr Jørgensen, 4) S R Wright, 5) T Grønvold, 6) M Fagerhol, 7) L Ferner, 8) P Berg, 8) G Neegaard, 8) P Giæver.

KNS H M Kongens Serie

1) M Fagerhol, 2) E Holter-Sørensen, 3) K Solberg, 4) S R Wright, 5) J Chr Jørgensen, 6) I Fjeldstad, 7) B Edwardsen, 8) F Ferner.

KNS Høst

1) E Holter-Sørensen, 2) S R Wright, 3) D Løfsgaard, 4) M Fagerhol, 5) T Grønvold, 6) G Neegaard, 7) L Ferner, 8) J Holter-Sørensen, 8) V Sten-Edwardsen.

Bundefjorden Høst

1) S R Wright, 2) M Fagerhol, 3) K Solberg, 4) F Løfsgaard, 5) K Hansen, 6) V Sten-Edwardsen, 7) L Ferner, 8) M Christiansen, 9) K Romen, 10) L Holter-Sørensen.

Bundefjorden Kretsmesterskapet

1) S R Wright, 2) K Solberg, 3) M Fagerhol, 4) K Hansen, 4) L Ferner, 6) F Løfsgaard, 7) V Sten-Edwardsen, 8) M Christiansen, 9) K Romen, 10) L Holter-Sørensen.

Oslo Høst

1) S R Wright, 2) P Berg, 3) L Holter-Sørensen, 4) V Sten-Edwardsen, 5) G Neegaard.

Ranking Østlandet

Kjøpes

IF stormfokk, ny eller brukt ønskes av: Morris White, Trondheim, Tlf 07-552716.

Pent brukte IFer ønskes av: Morten Thornquist, Nadderudvn 69 D, N-1347 Hosle, Tlf 02-247658 og Nils Vestel, Lijordvn 4 B, N-1343 Eiksmarka.

Plass	Seilnr	Båtnavn	Båteier	Poeng
1	N- 75	Daksim	Svein R Wright	377
2	N- 35	Dukke-Lise	Kristian Hansen	317
3	N- 19	Sammy IV	Knut Solberg	302
4	N-167	Rhesus	Magne Fagerhol	302
5	N-105	Manana III	Erik Holter-Sørensen	287
6	N- 30	Del Mar	Fredrik Løfsgaard	275
7	N-117	Sala	Jan Chr Jørgensen	251
8	N-128	Madeleine	Robert Bay	178
9	N-153	Compromise	Trond Aasland	175
10	N-160	Sol	Inge Fjeldstad	162
11	N-142	Karolai	Vilhelm Sten-Edwardsen	152
12	N- 68	Nethana III	Lise Ferner	145
13	N-162	Organized Confusion	Jan Kolbjørnsen	144
14	N- 13	Turnips	Steiner Hexeberg	135
15	N- 9	Aye-Aye	Magnus Christiansen	133
16	N-125	Pytt	Jens P Kaalstad	132
17	N- 48	Guiseppe	Knut O Rosted	130
18	N-115	Wait'n See	Karin Romen	118
19	N- 90	Sundowner	Brede Nielsen	102
20	N-112	Toy	Gunnar Neegaard	102
21	N- 15	Kaisa II	Pål Berg	100
22	N-134	Supreme	Lars Holter-Sørensen	92
23	N-101	Vahine VII	Ketil Nissen-Lie	88
24	N- 39	Eline	Halvor Svendsen	83
25	N- 63	Patricia II	Svein E Heglund	75
26	N-141	Svanen	Terje Svanes	68
27	N-148	Yolanda	Petter Giæver	57
28	N- 5	Lazy Girl	Trygve Moe	55
29	N- 59	Bezi	Dagfinn Ragg	54
30	N- 96	Jobra	Jon Brambani	29
31	N-135	Palmina	Tore Grønvold	24
32	N- 77	Juno	Morten Mero	24

Norgemesterskapet 1990

I IF-klassen er det to regattaer som i særklasse samler interesse. Det er Færde-seilasen og Norgesmesterskapet.

32 båter stilte til start i Færdern, mens 30 norske og 7 svenske båter stilte til dyst i årets åpne norske mesterskap.

Denne oppslutningen om seilasene er egentlig ganske imponerende når vi tar i betraktning at det bare finnes ca 200 båter i Norge. Til sammenligning stilte knapt 40 båter til start i årets SM til tross for at det eksisterer ca 3500 båter i Sverige. Også danskene har nå fattet beslutning om å arrangere åpent DM neste år. Vi ser derfor frem til også å kunne ønske våre danske venner velkommen til NM i Oslofjorden 1991.

Etter fjorårets oppvisning av Mikael Henriksson og Anders Ewert var det nok en og annen som lurte på om svenskene også denne gangne ville gjøre rent bord. Men først skulle det seiles.

Totalt ble det avviklet 6 seilaser. Været var det beste og vindforholdene meget gode. Jeg skulle anta at det blåste mellom 8 og 12 sekundmeter jevnt over under seilasene.

Seilasene ble avviklet 10–12 aug utenfor Gåsøya i indre Oslofjord i regi av Vestfjorden Seilforening. Våre svenske venner stilte med egne seil, men i lånte båter. I tillegg hadde man varebilene fylt til randen av utstyr og "grejor" – for de norske båtene trengte åpenbart en ombygning for anledningen. Selv fikk jeg en anskuelsesundervisning av skipper Ture ombord i egen båt. Med tape, skrutrekker, skiftenøkkel og målbånd gikk han løs på min grønne IF. Her nyttet det ikke med øyemål og tommestokk. Her gikk det på millimeterne løs!

Enda godt at han lot malerkosten bli igjen hjemme! I solnedgangne fredag aften stilte man så til start. Vi med 100 kg verktoy og reservdeler stuert rundt i båten.

Det første skuddet fredag ble avfyrt til ære for Christer, Berit og Anders i "turbåten" de hadde fått låne for anledningen. De ble tett fulgt av Erik Holter-Sørensen i N-105 og Svein Wright N-75, som dermed varslet kamp med de svenske farger. Dessverre fant Erik det for godt å pakke ned seilene etter første start – for øvrig i likhet med 9 andre båter. Ingen kan imidlertid regne med "walk over" i dette selskapet!

Han har jo så mange andre båter å tenket på! Ikke kunne det falle han inn at arrangøren ville sende feltet avgårde én gang til. Men det gjorde de og "nattseilas" ble det.

Ikke siden april 1940 har man sett en sånn armada med slukkede lanterner i Oslofjorden! Men det eneste skuddet

man hørte kom fra dommerbåten. Det ble ikke avfyrt mot Wehrmacht, men i luften da S-3039 krysset linjen først. Carlssons og Wrights fulgte på de neste plassene. Ennå var intet avgjort.

Under lørdagens seilaser så vi bare stjerten på årets SM mestere Berit og Anders Carlson fra Fågelsångsvägen i Örnsköldsvik. Det ble to seire på Christer og dette hyggelige og durkdrevne seilerparet Carlsons fra Bottenhavet. Men fremdeles hang nordmennene med. I første start besatte Trond

av gullet definitivt gikk til Sverige. Carlssons lå lenge bak i feltet, men maktet likevel til slutt å krysse linjen som nummer 4. En prestasjon som ikke etterlot noen tvil om hvem som var best denne gangen. De behøvde derfor ikke helse seil i siste start og dro hjem.

Seirren i første start søndag gikk til fjorårets NM vinner Mikael Henriksson, med Knut Solberg N-19 og Stefan Düner S-1205 på de neste plassene.

Den endelige medaljefordeling ble først avgjort etter siste seilas. Ture We-



Aasland N-153 andrelassen, mens Svein Wright for tredje gang ble nummer 3. I den andre starten ble Clas Thunberg S-3355 nummer 2, tett fulgt av T Brandt-Rasmussen N-166.

Selv etter 4 seilaser var intet avgjort. "Men Anders har tappat masten och rodret förut", sa Ture med tanke på morgendagens seilaser. På den annen sida har vi begge erfaring for at besetningen ombord i S-1724 også "klarar av" slike situasjoner.

Lørdag kveld inviterte IF-klubben og Vestfjorden Seilforening til fest i klubbhuset. Man sang, skrålte og hygget seg, mens man iherdig forsøkte å pille skallet av flybårne reker fra Barentshavet mellom talene. Det ble således holdt hilsningstaler av ordførende i Svenska IF-Båtförbundet Hans Ögren, formann Svein Wright og formannen i regattakomiteen i Vestfjorden Erik Christensen. Stemningen var høy og alle godord ble rikelig fordelt og godt mottatt. Tilstrekkelige mengder fludium sikret ellers at ingen fotlot fester tørrskodd.

Etter første start søndag ble det klart

imen sikret sølvet ved å vinne siste seilas, mens Stefan Düner tok bronse etter å ha blitt nummer 4. Familien Wright lå lenge godt an til å splitte de svenske båtene, men lyktes dessverre ikke under søndagens seilaser – etter en hard lørdag, legger Svein til. I siste seilas ble forøvrig Clas Thunberg nummer 2 og Erik Holter-Sørensen nummer 3.

Et Norgesmesterskap er et stort og arbeidskrevende arrangement som legger beslag på et stort antall personers iherdige innsats – både på og utenfor banen. For dette skylder vi staben i Vestfjorden Seilforening stor takk for at arrangementet på alle måter ble gjennomført med presisjon, humor og profesjonell dyktighet.

En spesiell takk også til IF-klubbens formann Svein Wright for hans utrettelige arbeid med , legge forholdene til rette for et vellykket NM. Hurra x 3 fra tilfredse seilere på begge sider av kjølen!

Gunnar Neegaard
N-112

Sjælland rundt 1990



Svein Wright – under årets Sjælland rundt. Formannén topper også årets rankingliste.

Da Gunnar Høy trengte en ekstra rormann på sin D-224 "Olivia", var det vanskelig å avslå tilbudet. Jeg visste at det ville bli en lang og tøff seilas. Imidlertid var fristelsen til å være med på en guttetur og bli kjent med det danske miljøet større enn motviljen tunge øyelokk og en øm rygg.

Gunnar hadde forberedt seg godt. "Olivia" var i god trim med relativt nye seil. Logg og AP navigator som var installert for denne typen seilaser, skulle vise seg å være verdifull hjelp. Gunnar hadde ellers valgt sitt mannskap omhyggelig. Ole Haapanen kunne det meste ombord og var dessuten usedvanlig dyktig med spinnakeren. Bo Kristensen kunne også det meste i tillegg til at han var utdannet stuert. Arbeidsfordelingen ombord var dermed innlysende. Gunnar og Bo skulle seile og lage mat i fire timer, mens Ole og jeg sov. Så skulle Ole og jeg seile og spise de neste fire timene. Vi ble enige om å holde tiden for vaktskiftene, slik at det kunne bli konsentrert seiling. Dessuten anså vi det som viktig å seile litt sammen mellom skiftene for å orientere seg om taktikk og strategi.

Alle startene skulle gå i løpet av fredagen. Torsdagskvelden var det samling og folkefest i Helsingør lystbåthavn. De fleste av de 1500 deltagerbåtene lå i havnen. Deltagerne med venner, samt nysjerrige tilskuere vandret rundt for å se på livet, nyde sin bayer med mat fra en av de mange boder. IF-seilerne er mer sosialt anlagt i Danmark enn i Norge. Her gikk vi fra båt til båt. Hadde vi ikke medbrakt, ble dette problemet raskt løst. Opplevelser fra tidligere seilaser ble fortalt og ofte krydret med dramatik og humor. Kveldstimen gikk fort inntil det ble stille rundt midnatt.

IFene skulle starte kl 15.00 som siste klasse. Vi fikk med værmeldingen som var utarbeidet spesielt for seilassen.

Det skulle bli 8–15 m/s fra sydøst med regnbyger om fredagen, dreiende mot sydvest på lørdagen. Søndagen skulle gi sydlig vind 5 m/s med muligheter for noe vindstille om formiddagen. Dette lå an til å bli en rask og våt seilas.

Motor, sprayhood og annen unødig ballast ble bragt på land og erstattet med mat og drikke for de neste døgnene. Alle båtene seilte fra havnen og ut til startområdet i Øresund bare kort tid før startskuddet. Klassene startet med 30 min mellomrom. Sterkt nordgående strøm og 10 m/s sydlig vind rett mot åpningen i moloen gjorde utseilingen fra havnen til et kaos som jeg aldri har sett maken til. Båter kolliderte med mer eller mindre skader til følge. En Nordisk Folkebåt ved siden av oss brakket roret, andre havnet på moloen. Selv fortøyde vi oss i en påle og ventet til vi kunne seile uten risiko. Da vi endelig kom ut til startlinjen, var startskuddet for vår klasse gått forlengst.

Vi fikk opp spinnakeren og la oss raskeste kurs mens vi speidet etter de IFene som vi mente burde gjøre det godt. D-286 med Niels Flandrup, som er en av de beste i klassen, hadde vi bak oss inne ved land. D-202 med Niels Westergård-Nielsen hadde vi rett forut. Niels Westergård-Nielsen har deltatt 20 ganger og vunnet seks av dem. Andre så vi ikke. Vi rundet Sjællands Odde kl 22.30 samtidig med D-202. D-286 var forsvunnet i mørket. Vi holdt lenge kontakten med D-202. Våre veier skiltes etter at vi var blitt loset trygt gjennom Røsnæs Rev. Det var siste gang vi så en IF før vi passerte mål. Alle båtene hadde kontrollnummer på en stor plate som måtte vises ved angitte steder av løpet. Båtenes posisjoner kunne dermed følges i Helsingør og i text-TV. Rett på nordsiden av Bøgestrømme fikk vi høre fra en H-båt på vei sydover at IF D-287 lå ca 30 min foran oss. Vinden hadde imidlertid løyet

til 2–3 m/s. Værmeldingen hadde vært korrekt med sine spådommer for seilassen så langt. Hvis meteorologene skulle få rett også for resten av seilassen, ville vi antagelig ende i vindstille like før mål. Alt kunne fremdeles skje. Vi seilte tett oppunder land for ikke å få vanskeligheter med strømmen og holdt godt øye med eventuelle vindhull. Vi kom så vidt i mål før vinden forsvant og drev inn i havnen. Avstanden til D-287 ble den samme, D-287 vant og vi kom inn på andre plassen. Forskjellen ble 25 min. Vi hadde seilt i 43 timer og en avstand av 225 nm.

Nattseiling med sterk vind, høy sjø og regn ble enklere enn jeg hadde forventet. AP-navigatoren og loggen var til god hjelp. Vi visste hele tiden hvor vi befant oss.

Gunnar hadde montert navigatoren på en plate rett over lysbryterne og sikringsboksen. Plassen var hengslet og kunne svinges frem i luke åpningen. Antennen var montert akter ved siden av flaggholderen. Gunnar hadde dessuten installert slingretrekk for køyene slik at det var mulig å ligge i lovart køye under seilas. Kartbord og hylle, samt radio og lamper var montert der de fleste av oss har doskap. Løsningen er tidligere beskrevet i Medvind og kan anbefales.

Seiling i sterk vind og høy sjø var en fin avvesklung fra de mange lettvindsgattaer i indre Oslofjord. Flere hadde gitt opp på grunn av sjøsyke. De som klarte å holde systemet i orden fikk imidlertid en frisk og fin tur i typisk IF-vær. Sammenlignet med vår hjemlige Færderseilas ga Sjælland Rundt mye av det samme, bar i større doser.

Seilassen var vellykket. Jeg var blitt kjent med danskene og deres store arrangement. Turen ga mersmak. Gunnar hadde tatt et initiativ som jeg satte stor pris på.

Svein R Wright
N-75

BOTTENHAVETS IF-BÅTKLUBB

Vanligtvis brukar jag i slutet på september månad vara glad och nöjd med att ha båten upptagen på land, tryggt vilande under vintertäckningen.

I år känns det helt annorlunda. Sommaren har inte alls blivit vad jag hoppades på. Regn och allmänt dåligt väder under sommarmånaderna har begränsat seglandet i hög grad. Hösten, slutet av september och början på oktober, har däremot varit fantastisk. Sol, värme, lagoma vindar, till och med lördags- och söndagsdygnen har varit av sensommar karaktär. Tänk om man haft båten kvar i sjön!! Då skulle det bli segla av!

Så mycket kappseglande har det inte blivit för egen del, däremot finns det

andra som har varit både flitiga och framgångsrika.

Lysande säsong

I första hand tänker jag då på Anders Carlsson med besättning från Örnsköldsviks SS som verkligen haft en lysande säsong. Dom har alltid haft bråttom och har samlat på sig en svit av segrar. Seger i Lagkappseglingen, Svenska Mästerskapet och Norska Mästerskapet är ett resultat som verkligen imponerar. Hur bär dom sig åt? På annan plats i tidningen får vi kanske en förklaring. Stefan Duner med besättning har också placerat sig högt upp på prislistorerna.

I Härnösand avslutades kappseg-

lingssäsongen med segling Lungön Runt. Det blev en verkligt rolig och spännande segling där alla fem deltagande IF båtar under någon del av seglingen låg på första plats. "Bryggssnacket" efteråt blev nästan lika roligt med många kommentarer om vindskift med- och motström, vindhål och inte minst kollisionskurser. Diskussionerna pågick länge och lär inte vara avslutade förrän nästa kappsegling gått av stapeln.

Till slut ser jag fram emot att få träffa många medlemmar vid höstens kommande årsmöte som planeras avhållas i Härnösand.

Christer Westman
IF 709

Öppna Norska Mästerskapen 1990

Ur svenskt perspektiv

Kl 17.00 onsdagkväll den 8 augusti startade vi resan ner till Oslo. Fyra stycken besättningar från Örnsköldsvik var nu på väg. Efter en lång natt i minibussen var vi äntligen framme i Oslo, klockan var då 5.00 på torsdagmorgonen.

Vi åkte direkt ut till hamnen vid Snarøya där båtarna vi blivit tilldelade skulle ligga. Där beslutade vi att vila några timmar innan vi börjar att iordningställa dem. Det visade sig vara ganska mycket jobb innan vi var nöjda. Båtarna var fyllda med diverse prylar så det tog någon timme att bara tömma dem.

På kvällen var det dags att åka ut till folkhögskolan där vi skulle bo. På somrarna används denna skola som hotell.

Fredag

Idag tänkte vi som förfogade över en av de fyra båtarna, dvs Anders Carlsson, Berit Moström och Christer Sellin ta oss en träningsstur. Kl 17.00 skulle det hållas invigning i klubbhuset, så det var gott om tid, trodde vi. Under dagen började nämligen ryktet att seglingarna börjar på fredagkväll att cirkulera bland oss svenskar som var där. Det visade sig också att första start var kl 17.00 på fredagkväll.

Nu blev det ganska bråttom ut till Gåsøya där seglingarna skulle hållas. Båten verkade gå ganska bra så vi var alla nöjda att för första gången segla ut i den underbart vackra Oslofjorden. Den påminner faktiskt lite om Örnsköldsvik.

Ungefär 35 båtar kom till start, vilket är mycket bra med tanke på att det bara finns ca 350 IF-båtar i hela Norge. I Norge används ej spinnaker, så det var



Glada svenska vinnare.

många familjer och äldre bland de startande, vilket betyder mycket för att det blir så stora startfält i Norge.

Första seglingen avgjordes i perfekta förhållanden, sydlig vind 4-5 m/s. Vi fick en bra start och lyckades hålla oss därframme resten av seglingen. Vi fick då bevis på att trimning och inställning av rigg hade gått bra. Klockan var ca 19.30 när vi gått i mål och vi tog för givet att det var slutseglat för dagen. Men icke, ett race till skulle köras. Vinden höll i sig bra hela 2:a seglingen och när vi kom in till hamnen var det kolsvart. Bara att åka till hotellet för att hinna sova lite innan lördagens aktiviteter.

Lördag

Lördagen började med stiltje och ett strålende solsken. Vid 12-tiden kom vinden och två seglingar kunde genomföras. Vi lyckades ganska bra under lördagen och höll oss fortfarande där

framme.

På kvällen var det så dags för räkfrossa i klubbhuset nere vid hamnen. Efter denna roliga tillställning åkte vi hem till hotellet för att ladda inför de två sista seglingarna.

Söndag

Vi lyckades vinna 5:e seglingen och saken var klar, ingen av konkurrenterna kunde nå oss. Vi var alla mycket nöjda med seglingarna. Prisutdelning hölls på Vassholmen, en distansminut från hamnen vid Snarøya där arrangörsklubbens fina klubbhus låg.

Vi hoppas att få återkomma till nästa års NM och samtidigt vill vi tacka för fina seglingar och ett stort tack till alla som ställde upp med utlåning av båtar samt alla andra som fixade så att allt blev så bra.

Hälsningar S-1724

OSTKUSTENS IF-BÅTKLUBB

Rapport från Uppsala

Seglaråret 1990 har varit bra i Uppsala. Under vårens träningsseglingar deltog 5-6 st IF-båtar nästan varje tisdag och torsdag. DM i juni samlade 10 st anmälda båtar, 50 % fler än 1989!

Hösten var något sämre med endast 5 st deltagare på Ekolnregattan. Nästan lika många (4 st) åkte till OIF-mästerskapen i Stockholm (en resa på ToR 18 timmar) i hopp om att få möta lite flera båtar men tji, vi blev bara 7 st totalt. Vad gjorde ni andra?

Även i Lys-seglingar har IF-båten haft flera fina placeringar i Uppsala bla 1:a i träningsserien (16 delseglingar) med ca 60 deltagande båtar.

I vinter kommer vi att ha ett par träffar och diskutera (mast-trim, segel-trim m) eller bara sitta och prata över en öl och macka. Sen planerar vi att ha ett träningsläger till våren.

Resultat DM: 1) 1289 Christer Wallsten, 2.25 p, 2) 276 Stig Jansson, 6 p, 3) 275 Valdemar Hjelm, 9 p

Ekolnregattan: 1) 1289 Christer Wallsten, 3.5 p, 2) 276 Stig Jansson, 5.75 p, 3) 275 Valdemar Hjelm, 8 p.

UPPSALA Eskadern

Kappsegelsäsongen 1990

IF-klassen har fått ett uppsving år 1990 jämfört med de senaste åren. Den nedåtgående trenden har brutits till skillnad från vad som är fallet i de flesta klasser. Till Lindigö Runt var 18 IF-båtar anmälda, vilket innebar att vi var största klass efter Express-klassen. På en rad regattor var det fler deltagare än på många år.

Tyvärr har anmälda i vissa fall uteblivit, vilket ofta beror på att de misslyckats med att få tag på gästare. Här måste vi hålla en bättre kontakt mellan deltagarna. Om två skeppare får sådana problem kan de åtminstone slå sig ihop om en båt. Vi bör överväga om vi skall lära upp ett gäng intresserade, som vill segla men saknar båt, till gästare.

IF-Ranking i Stockholm vanns i år av en Uppsala-båt! Christer Wallsten.

Ostkustmästerskapen vanns av Lars-Göran Ericsson på S Björckfjärden i vindar uppemot 20 m/s. DM för Stockholm togs hem av Lars Frisk vid Vikingaregattan. Segraren i denna regatta Christer Wallsten tillhör Upplands seglarförbund och kunde därför inte vinna även DM för Stockholm.

Getfotsregattan seglades på försök utan spinnaker i IF-klassen vilket ledde till ökat deltagarantal. Farhågorna att undanvinden skulle bli tråkiga transportseglingar visade sig komma på

skam. Trots att det var labra brisar var det ideliga förändringar i det tätt samlade fältet på dessa bogar. Seglingarna uppskattades särskilt av våra gästande fruar och kanske även av Lars Andersson andragast som inte alls gästade så mycket fast han ännu inte fyllt ett år.

Resultatet i Stockholm Ranking framgår nedan. De tio bästa seglingarna räknas vilket de flesta inte kom upp till. I tabellen redovisas poäng vid varje delsegling, varvid en båt får en poäng för start och en poäng för varje slagen båt. För att få fram placering i varje kör är det bara att räkna baklänges. Ornö Runt fick tyvärr avbrytas på grund av stiljte.

Planer inför nästa säsong

Under senhösten planeras några regelkvällar i Stockholm tillsammans med Shipmanförbundet. Det blir ett lämpligt avstamp för alla som vi hoppas skall satsa på SM i Mönsterås 1991 men även för andra som seglar omkring lite okunniga om kappseglingsregler utöver det mest elementära.

Vi funderar på att anordna lokala lagkappseglingar mellan klubbar och regionala mellan Oxelösund, Uppsala, Stockholm Saltsjön och Stockholm Mälaren och förhoppningsvis Sandviken mfl lag inom OIF.

Förutom Stockholm-Ranking överväger vi att starta en Ostkustserie för att kåra Ostkustens bästa IF-seglare. I denna serie föreslås ingå någon segling

i Oxelösund resp Uppsala en eller två seglingar i Stockholm Saltsjön samt SM i Mönsterås och gemensamma finalseglingar på Mälaren i september.

Vidare hoppas vi kunna ordna eskaudersegling till SM i Mönsterås för ett stort antal ostkustbåtar.

De familjeseglingar och träffar vi inbjöd till 1990 rönt inget intresse. Vi önskar därför synpunkter på om det är någon idé att fortsätta med dessa aktiviteter och i såfall välkomnar vi nya friska förslag.

Efterlysning

År 1992 är det 25 år sedan första IF-båten tillverkades. Det måste firas på olika sätt. Jag har talat med mässgeneralen för Allt för sjön och han är villig att upplåta plats för en IF-båt i entréhallen till mässan där 100.000-tals besökare passerar. Mässan vill att vi ska ha en båt som är 25 år gammal och att utrustning och tillbehör skall vara från denna tid. Utställningen skall ske tillsammans med Folkbåtsförbundet som samtidigt firar att folkbåten fyller 50 år. För att kunna undersöka möjligheterna att genomföra denna idé vill vi få tips om var de äldsta IF-båtarna finns. Vi vet att IF nr 1 för något år sedan fanns i SS Gäddviken i Stockholm. För att genomföra projektet krävs stöd av hela förbundet och vi önskar att frågan tas upp på årsmötet.

Rune Lagerqvist

IF-Ranking i Stockholm

	LöR	OÖ	Vik R	Getf	SD	Åss	Rasta	
1289 Christer Wallsten	17		8,5,7			4,3	6,6,6	62
1302 Lars Frisk	16		5,8,6			3,2	4,2,5	51
1792 Christer Johansson	15		4,4,4	6,6,6	4			49
1825 Rune Lagerqvist	11		2,3,3	4,5,4	(1)		5,5,2	45
385 Bengt Linnman	8		7,6,2	2,3,5	3			36
3468 Lars-Göran Ericsson						2,-	7,7,4	20
1856 Tommy Ederyd	13		1,2,1					17
933 Gunnar Åkerman	13		1,2,1					17
3352 Pontus Rosberg	14	1						15
913 Lars Andersson	5	1		5,1,1				13
1854 Hans Wide			3,1,-	3,4,3				14
1695 Anders Fastesson	12							12
602 Bengt Hermansson	9	1						10
1032 Lennart Wiberg	10							10
3061 Claes Hammarling						1,1	5,u,-	8
3265 Lars-Göran Mattsson	7							7
1648 Jan Fogelberg	1			1,2,2				6
2003 Anders Virtanen							1,4,1	6
73 Ulf Andrén	6						2,3,-	5
2380 Håkan Gustafsson	3	1						4
3210 Bertil Carlsén	4							4
3149 Mikael Nork					2			2

Förkortningarna: LöR - Lidingö Runt, OÖ - Ornö Runt, Vik R - Vikingaregattan, Getf - Getfotsregattan, SD - Segelbåtens dag, Åss - Årstavikens Öppna, Rasta - Høst-Rasta.

VÄSTKUSTENS IF-BÅTKLUBB

DM för Göteborg/Halland Resultat VIF cupen

DM seglades under helgen 8-9 september på vattnen utanför Långedrag i Göteborg. Vädret var soligt med vind från nordväst på ca 6-10 m/s. Långedragsegelsällskap kunde bjuda på ett bra arrangemang med en olympiabana publikvänligt lagd nära klubbhuset. 19 båtar ställde upp på startlinjen för att segla om segern.

Bäst lyckades IF 1506 Bengt Anvenius med besättning som knep mästerskapet före tvåan IF 2404 Göran Ejdeling och trean IF 2377 Mikael Henriksen.

Per Osvalds

Resultat

1	1506	B Anvenius	19
2	2404	G Ejdeling	18
3	2377	M Henriksson	17
4	1145	Nilsson	16
5	3355	G Thunberg	15
6	3039	T Weimen	14
7	2880	T Larsson	13
8	898	F Molander	12
9	2000	C-H Möse	11
10	505	M Höwing	10
11	677	A Andersson	9
12	222	A Ewert	8
13	1094	B Cederblad	7
14	2826	H Wåhlberg	6
15	2395	J Hallin	5
16	123	S Nordin	4
17	2447	A Hellman	3
18	1021	K Pettersson	2
19	2677	J Skattberg	1

1	3039	Ture Weimen	59
2	3355	Gunder Thunberg	53
3	2000	C-H Möse	41
4	898	Fredrik Molander	41
5	1506	Bengt Anvenius	34
6	2377	Mikael Henriksson	34
7	2880	Tore Larsson	33
8	1472	Anders Brunström	28
9	222	Anders Ewert	25
10	505	Mats Höwing	25
11	2404	Göran Ejdeling	18
12	2487	Anders Lindgren	18
13	677	Alf Andersson	18
14	1145	Nilsson	16
15	1833	T Johansson	16
16	3436	Henrik Groop	15
17	191	M Koch	10
18	1094	B Cederblad	9
19	2826	H Wåhlberg	8
20	2447	A Hellman	8
21	2395	J Hallin	5
22	2415	Christina Grimpe	5
23	123	S Nordin	4
24	1085	Odd Jerndal	3
25	435	J Rangstedt	3
26	1021	K Pettersson	2
27	2677	J Skattberg	1
28	520	M Thorén	1
29	2395	Björn Wertzen	1



Anders Brunström bästa VIF-seglare på SM med sin andraplats.

SM-bilder



Sture Carlsson, Mönsterås.

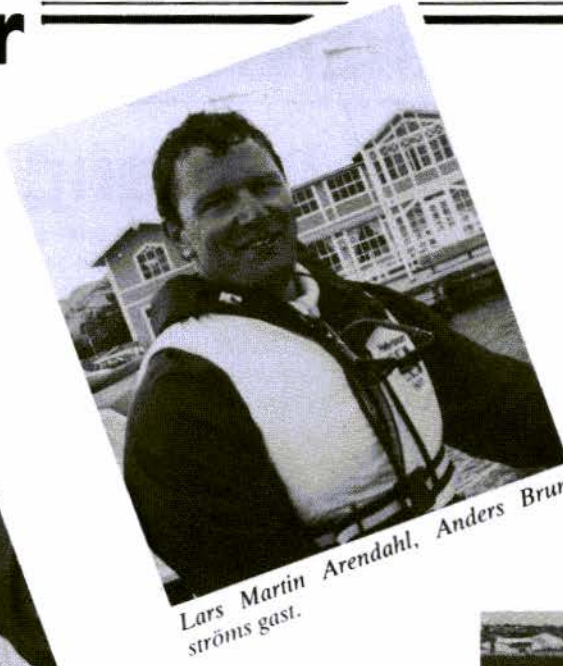

Lars Martin Arendahl, Anders Brunströms gäst.



"Det gjorde du bra Anders." U
nöjd svensk mästare (från ÖS

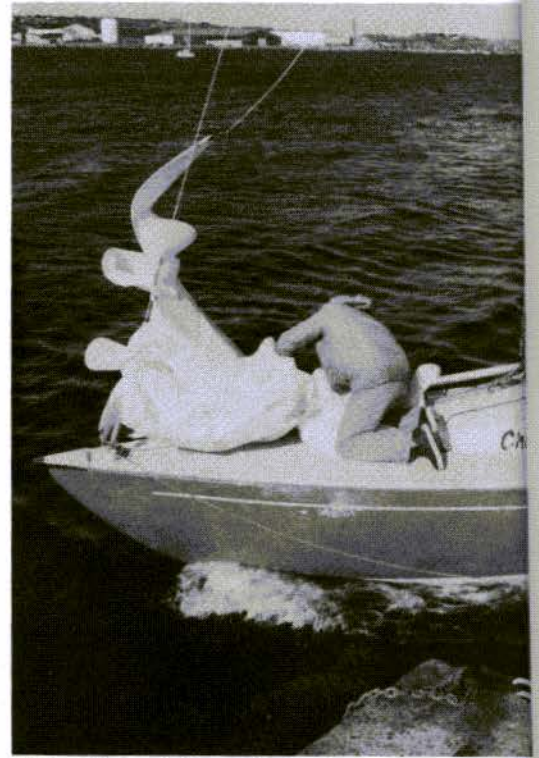

Trångt i hamninloppet för Karlsson.



Börje Nord, Mariestad.



Tävlingarnas enda kvinnli-
ga rorsman i hamn efter väl
förrättat värv. En honnör
för Christina.



Henrik Blomé väger in spridarna.



ans Ögren gratulerar en mycket



Bengt Arvenius.



Stefan Düner, ÖSS, ser nöjd ut med sin
5:e plats.

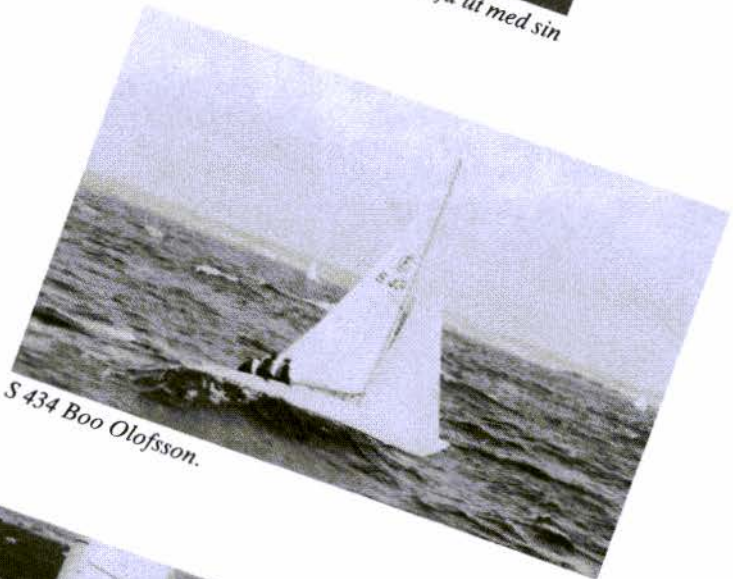

S 434 Boo Olofsson.



Seglarna fick uppleva friska vindar under SM-seglingarna.

IF-SM Lysekil 1990

utan fortsatte, vi med. Seglingen blev den finaste på hela SM-veckan. Lagom vind, strålande sol, varmt! Kryss ut mot nordväst, rundning vid angröningsbojen till

Brofjorden, härlig spinnaker gång mot syd för att sedan följa segelleden in till Lysekil. Väl i mål fick vi höra att vi och många andra diskats. Lokalapressen tyckte att

IF-seglarna var nonchalanta. Claes-Henrik Möse i IF 2000 kom dock som 3:a.

På kvällen trevlig samvaro vid invigningsfesten. ABBA bjöd på sill, räkor och löjrom. Mycket gott! Vi bockar och tackar! Många gamla seglarvänner fick tillfälle att dunka varandra i ryggen denna kväll. Det blev sent.

Besvärlig utsegling

Söndag bjöd på dåligt väder. Utseglingen genom det trånga hamnhålet blev besvärligt. Stark vind rätt in. Rätt lång utsegling. Regnet tilltog, starten sköts upp. I två timmar fick vi kryssa i hållregn och åska innan det äntligen blev så pass uppehåll att det gick att



Hans Ögren och Henrik Blomé samtalar på bryggan.

starta.

Redan efter tio minuter fick IF 1940 med Stefan Asker vid rodret masten bruten efter en alltför närgången upp-vaktning av 2880 med Tore Carlsson som rorsman. Stefan fortsatte tävlandet nästa dag i den felande båten med egna segel. Jag tycker det är ett utmärkt exempel på sportsmannaandan i IF-kretsar. Den som genom felman-

För den som kommer från Höga Kusten, där man kan få en vik helt för sig själv och det aldrig (nästan) blir trångt i hamnarna var klubbhamnen i Lysekil en upplevelse. Båtar utanför varandra, som mest sju stycken. Men välorganiserat, med den vänlige men bestämda hamnfogden Urban Bundsen alltid närvarande som en gårdstomte. Tack Urban för god vakt!



Upp till sju båtar utanför varandra.



Trång i hamninloppet.

Min seglarbroder Håkan Sandström i IF 1995 hade i god tid seglat ner från Mariestad och hamnat närmast den höga kajen. Raden av IF-båtar växte och allt fler glada seglare hoppade jämfota ner på 1995 på sin väg till den egna båten. Det var som att försöka sova i en trumma. Men vad gjorde det! Det var ju SM och stämningen hög!

Segelmätningen sköttes av Fredrik Häller och Anders Harnevic i det efter branden återuppbyggda klubbhuset.

Diffus start

Lördagen hade Tune Up Race samkört med Lysekil Race på programmet. Starten utanför hamnen blev diffus. Ett skott "försvann" så många båtar uppfattade inte den allmänna återkallelsen

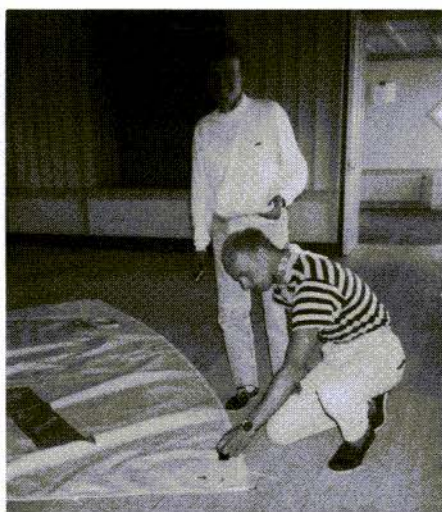

Segelmätning.

över kvaddat en annans båt lånar ut sin och låter offret tävla vidare. Strongt Tore!

Regnet kom tillbaka. Det föll så mycket regn (42 mm) att ytvattnet blev bräckt. Vågorna ändrade karaktär och började likna insjövägor. Sällsamt. Anders Carlsson i sin nedkörda (förlåt nedtransporterade) IF 1724 var först i mål tätt följd av Anders Brunström och Stefan Duner.

Andra seglingen blev något humanare, regnet lättade och vinden avtog. Anders vann även detta kör.

Så blöt som jag var efter första dagens segling har jag inte varit sedan jag låg i vaggan!

Eftermiddagarnas stora begivenhet var IF-VIDEO-BIO. Dagens tävling

återuppstod i rutan. Mycket uppskattat.

På kvällen hade vi först ett styrelsemöte och sedan ett offentligt informationsmöte. De viktigaste punkterna i sammandrag: Medlemsavgift nästa år 125:- förslag till årsmötet som hålles i Stockholm 8 dec 1990. Nordiska IFRAs årsmöte 1991 hålles i Stockholm i samband med "Allt för sjön". SM 1991 går i Mönsterås. Medvind skall ges ut i fyra nummer per år: Inbjudan till SM - Vårnummer - Medlemsförteckning - Höstnummer.

Carlsson tredje raka

Måndag. Vi startade i 10-12 m/s. Vinden hade hållit i sig under natten och sjön växte. Det var en jobbig segling. Anders visade med eftertryck var skäpet skulle stå. Tredje spiken! Anders Brunström tvåa.

När vi skulle vända efter fikapausen mellan kören bröt vi av rorpinnen och



Ordning på grejorna inför nästa race gäller för Henrik Blomé.



Grillfest.

fick sakta ta oss hemåt. Jag har därför inget att berätta om fjärde seglingen utöver vad ni själva kan läsa av resultatlistan: Anders vann!

På kvällen bjöd Henric Blomé på grillfest med allköns tilltugg vått och torrt i klubbhusparken. Rikligt, gott! Tack Henric! Vad får Du allt ifrån? Henric svarar: Godsakerna är skänkta av Scan-food, Frönor, Sam fod, Bob, Lithels och Topp Frys. Vi tackar alla glada givare!

Tisdag. Kulingvarning. Grov sjö. Seglingarna förlades inne på Gullmarsfjorden. Start i 9-10 m/s. Banbenen hade kortats men vi skulle köra tre varv, kallas visst Hellerup. Linjen var för kort så det blev grötigt i starten. Vinden tilltog alltmer. Vi föredrog att inte

sätta spinnakern vilket gjorde att vi passerade ett par som försökte. Det går inte särskilt fort om seglet drar båten på tvären och inte heller om man trålar.



Redo för race.

Nina från Skanör bröt rodet tvärs av. (Det har hänt förr. Läs härom i Medvind nr 3-1990 och kolla det egna rodet!)

Anders Brunström vann denna gång. Anders Carlsson gjorde en försiktig start men seglade upp sig och kom tvåa. En otrolig svit 1 + 1 + 1 + 1 + 2! Carlsson tyckte det räckte så han gick hem och det gjorde vi med för nu blåste det kuling.

De tappra som stannade kvar och seglade sjätte köret fick uppleva 17 m/s!! Redan vid starten ramlade Henrics gast över bord. Ytterligare ett mastbrott inträffade när Anders Lindgren och Odd Jerndal försökte runda samtidigt. Masterna hakade ihop och efter en lång mycket närgången segling blev Anders mastlös. I detta hårda kör segrade Jan Carlsson före Stefan Duner.

Minnesrik avslutning

Det blev en trevlig, minnesrik avslutningsfest. Bruno Blomstervall från Lysekils segelsällskap delad ut priserna. Ett särskilt pris gick till bäste nybörjare, som blev Tommy Olofsson i IF 434. Den kompletta resultatlistan kan Du läsa på sid 16 i Medvind. Vi åt, drack, dansade och sjöng. När sången "Bär ner dom till sjön" togs upp var det dags för det traditionella segrardopet och herr Carlsson med gastarna Crister Sellin och Håkan Eriksson fick finna sig i att bli hivade i sjön under jubel av alla som kommit sämre till i tävlingen.

Kvällen gick allt för fort. Veckan med förresten. Alla glada seglarvänner försvann så fort. Men vi ses igen i Mönsterås!

För minnesanteckningarna svarade
Harald Öhman

RESULTATLISTA: Int Svenskt Mästerskap 1990

Listan ordnad efter sammanräknat resultat.

Reg nr	Namn	Klubb	Resultat:							Sum
1.	1724	Carlsson, Anders	ÖSS	1	1	1	1	2	DNF	3.0
2.	1472	Brunström, Anders	LSS	2	3	2	3	1	4	17.4
3.	1711	Carlsson, Jan	MSK	13	2	6	4	5	1	32.7
4.	2347	Ringdhal, Björn	FSS	5	18	4	2	3	8	40.7
5.	1205	Duner, Stefan	ÖSS	3	6	DSQ	6	7	2	45.1
6.	1833	Johansson, Torbjörn	LSS	10	24	5	7	4	3	52.7
7.	2845	Karlsson, Bengt	MSK	4	4	9	11	8	DNF	62.0
8.	3049	Weimen, Ture	LSS	7	7	8	10	6	10	67.7
9.	2000	Möse, Claes-Henrik	LSS	11	8	12	8	9	5	70.0
10.	1811	Olsson, Henrik	MSK	6	27	3	5	10	NRV	76.4
11.	898	Molander, Fredrik	GKSS	9	10	13	13	13	7	82.0
12.	1885	Blome, Henrik	OXSS	8	9	22	9	19	9	84.0
13.	3355	Thunberg, Gunder	VSS	DSQ	16	7	16	18	11	98.0
14.	2377	Henriksson, Mikael	LSS	16	13	24	17	14	12	102.0
15.	191	Koch, Micael	GKSS	25	19	10	14	15	15	103.0
16.	1629	Roth, Rikard	SBK	12	5	11	12	NRV	NRV	106.0
17.	2247	Wallsten, Christer	USS	18	17	15	19	12	NRV	111.0
18.	1453	Leckström, Leif	SBK	17	28	18	22	11	14	112.0
19.	1940	Asker, Stefan	SBS	18	17	17	21	16	16	114.0
20.	1951	Sundström, Eskil	MSK	20	22	23	27	17	6	117.7
21.	222	Ewert, Anders	SBS	14	11	19	18	28	NRV	120.0
22.	2487	Lindgren, Anders	LSS	15	14	20	20	26	DSQ	125.0
23.	180	Friberg, Bengt	RHSS	19	30	21	26	21	13	130.0
24.	505	Höwing, Mats	LSS	21	15	29	24	25	18	133.0
25.	167	Fagerhol, Magne K	KNS	28	25	16	23	20	NRV	142.0
26.	3436	Groop, Henrik	LSS	27	26	14	15	DNF	NRV	149.0
27.	2415	Grimpe, Christina	SSS	29	20	32	29	29	17	154.0
28.	1527	Cedergård, Peter	BKSS	24	12	31	NRV	23	NRV	157.0
29.	1406	Lundblad, Göran	RHSS	26	23	27	25	31	NRV	162.0
30.	434	Olofsson, Boo	LSS	22	21	28	NRV	30	NRV	168.0
31.	942	Öberg, Göran	ÖSS	DSQ	DSQ	25	28	24	NRV	181.0
32.	1995	Sandström, Håkan	MSK	31	32	26	NRV	27	NRV	183.0
33.	2438	Andreasson, Tomas	ASS	23	29	34	NRV	DNF	NRV	190.0
34.	1085	Jerndal, Odd	ÖKK	NRV	NRV	30	NRV	22	DNF	193.0
36.	2880	Larsson, Tore	BKSS	DSQ	NRV	NRV	NRV	NRV	NRV	215.0

NRV = Ingen rapport än

DNF = Gick ej i mål

DSQ = Diskvalificerad

Poäng: 43

Antal medräknade seglingar: 5



SM-fotografer:

Nils Brunström
Yvonne Uhlin
Harald Öhman



Nöjda
pris-
tagare.



SYDSVENSKA IF-BÅTKLUBB

I Sydsverige har vi en lång seglingssäsong. Kappseglandet börjar redan i början av maj och håller på till en bit in i oktober. Därför brukar det vara svårt, att hinna med Medvindsskrivandet innan presstopp.

SSIF

Vi i SSIF har länge trott, att vi har varit den till medlemsantalet minsta regionen. Men det har visat sig, att vi med våra trettioåtta betalande medlemmar ligger på fjärde plats i regionsligan. En försiktig inventering i de stora hamnarna i Malmö och Helsingborg tyder på ett betydande nyrekryteringsunderlag, så vi hoppas att ytterligare kunna växa.

Vi kring Sundet har dessutom förmånen att kunna segla i tävlingar på den danska sidan. Flera tävlingar där över samlar riktigt stora startfält. Nästa säsong blir dessutom det danska mästerskapet öppet för icke-danskar, vilket ökar våra möjligheter att segla bankappsegling på nära håll.

Pokalseglingar

Säsongen startade 12-13 maj med Pokalseglingar i Lomma. Sex IF-ar kom till start, varav en dansk båt, nämligen D-276 ända från Mön med Börje Spohr vid rodet. Efter fyra seglingar stod han också som segrare före S-2317 med Bengt Rask och S-1629 med Rikard Roth vid respektive roder.

Förårstevne

Veckändan därefter, 19-20 maj var det tid för nästa evenemang, denna gång på andra sidan Sundet, där startskottet gick för KAS Förårstevne. Tjugotre IF-ar kom till start, varav fyra svenska båtar. Efter fyra genomförda seglingar stod dansken Preben Lerche i D-69 som segrare. Bästa svenska båt blev S-2317 med en hedrande och prisbelönt femteplacering.

Sundby IF-stevne

Den 9-10 juni var det dags igen, även denna gång på den danska sidan med Sundby Sejlklub som arrangör. Åtta IF-ar kom till start, varav två svenska. Efter första dagens två seglingar ledde den svenska båten S-1629, men fick till slut se sig slagen av två danska båtar.

SM

SM i Lysekil fick besök av tre Sydsvenska besättningar, nämligen S-180 med Bengt Friberg plus gästar, S-1406 med Göran och Helene Lundblad plus mig själv som gast samt S-1629 med familjen Roth. Besättningen Roth låg i början bra till för en prisplacering, men



1629-ans roder ville inte vara med, när den näst sista seglingen avgjordes i hård kuling inne på Gullmaren. Trots detta placerade de sig med sin 16:e plats som bäst Sydsvenska besättning.

Skåne-DM

Lagunen Cup, tillika Skåne-DM, seglades ute på Sjollenflaket några distansminuter väster om Malmö Redd. Åtta IF-ar kom till start, varav alla var svenska. Dansken Börge Spohr var på väg, men fick inte sin nya mast levererad i tid efter sin avmastning i det danska mästerskapet. Efter tre genomförda seglingar stod familjen Roth i IF-1629 som överlägsna segrare före fd FD-seglaren Peter Jorisch i IF-2119 och Bengt Friberg i IF-180.

Efterårsstevne

September var en blåsig månad i Sydsvetige. Dagen innan KAS Efterårsstevne, det vill säga fredagen den 21 september, styrde ett ettrigt höstlågtryck in över Sundet och det blåste hård kuling med stormbyar från sydväst. Endast en av de sex svenska anmälda båtarna tog sig över, nämligen jag själv i IF-829, som trotsade stormbyarna med revad stor och fock.

Endast 14 av de 24 anmälda båtarna kom till start första dagen. Seglingsnämnden avvaktade lugnare väder och släppte iväg båtarna först på eftermiddagen, då medelvind och byar hade lagt sig till segelbara förhållanden. Andra dagen hade ytterligare två båtar anslutit sig, varav en svensk, IF-1629 med Rikard Roth och besättning.

Efter tre genomförda seglingar stod Peter Schytte i D-135 som segrare. Fa-

miljen Roth kom med en 2:a och en 4:e placering totalt 8:a.

Sammanlagd Örsundsmästare (sammandrag av För- och Efterårsstevna) blev dansken Peter Schytte. Av svenskarna lyckades Rikard Roth med bror och sambo bäst i sammandraget och kom på en hedrande 4:e plats.

Gordon Gin Cup

Söndagen den 7 oktober skulle Gordon Gin Cup avgöras med Vedbeck Sejlklub som arrangör. Medelvinden låg på drygt 20 sekundmeter med byar på mycket mera.

Ingen av de tre anmälda svenska båtarna fann något nöje i att starta i ett sådant busväder.

Kanske det bör nämnas, att av cirka 500 anmälda båtar genomförde endaste ett 40-tal tävlingen, och att många startade till priset av brutna master och förstörda segel.

Övriga kappseglingar

Familjen Roth vann sin LYS-klass i Sundscupen och fick en seglarvecka i Jugoslavien som pris. SSIF gratulerar.

Bengt Friberg kom 2:a i sin DH-klass och tillika totaltvåa i årets upplaga av Kullaseglingen.

Övrigt

SSIF har gott hopp om framtiden. Denna säsong har mer än 20 procent av våra medlemmar deltagit i någon form av kappsegling. Vi hoppas att denna höga siffra ska motivera ännu fler att mäta och förbättra sin förmåga på banorna.

*Marek Janiec, IF-829 "Ingela"
Sekreterare*

Välkommen till Mönsterås och SM seglingar i Kalmarsund



MSK:s IF-gång.

Det blir roligt att stå som värd för SM-seglingarna för IF 15-19 juli -91, när striden om SM titeln avgörs i farvattnen utanför Mönsterås. Vi lovar att göra vårt bästa för att du skall trivas under den vecka du besöker oss.

Mönsterås Segelklubb, som vi till vardags kallar MSK, fyllde 60 år 1989 och kan se tillbaka på en god verksamhet ända sen starten 1929. Redan i början av 30-talet byggde medlemmarna en klubbstuga på en holme i Mönsteråsviken vilken blivit ett av MSK-arnas andningshål under sommaren. På 50-talet köpte MSK sitt nuvarande klubbområde men i mitten av 80-talet hade antalet "båtar på svaj" blivit för stort, så 1988 anlades nya flytbryggor med y-

bommar. MSK-Varvet har idag all service en segelklubb behöver och ett hundratal båtplatser.

För dig som inte är på sjön finns mycket sevärt såväl inom kommunen som i denna del av Småland. Mönsterås byggde tidigt semesterbyar på Oknö och i Timmernabben och närheten till Glasriket och Öland gör "vår kommun" till en av ostkustens pärlor. Kommunen har idag styvt 13.000 inv och ett rikt näringsliv. Den största arbetsplatsen är Mönsterås Bruk, en massafabrik som ägs av Södra. Som kustkommun har båtlivet en stor del av fritiden och aktiva båtklubbar tar nu hand om småbåtshamnarna vilket vitaliserar båtlivet.

Under senare år har intresset för IF-båtar vuxit i MSK och förutom våra aktiva IF-kappseglare har klubben många "på gång". MSK har tidigare arrangerat såväl seglingar om Skärgårdskryssarpokalen, VM-kval för OK, Drak SM samt varit medarrangör för IF-SM i Kalmar -86.

När du kommer seglande norrifrån hälsas du välkommen av Blå Jungfrun och Dämmans Gamla Fyrplats och från söder av Ölandsbron. Kommer du med bil, längs E66:an så kan du inte missa skyltar med texten "VÄLKOMMEN TILL MÖNSTERÅS! HÄR SEGLAR VI IF-SM 15-19 juli -91" den talar om att du är framme.

Sören Svensson Ordf

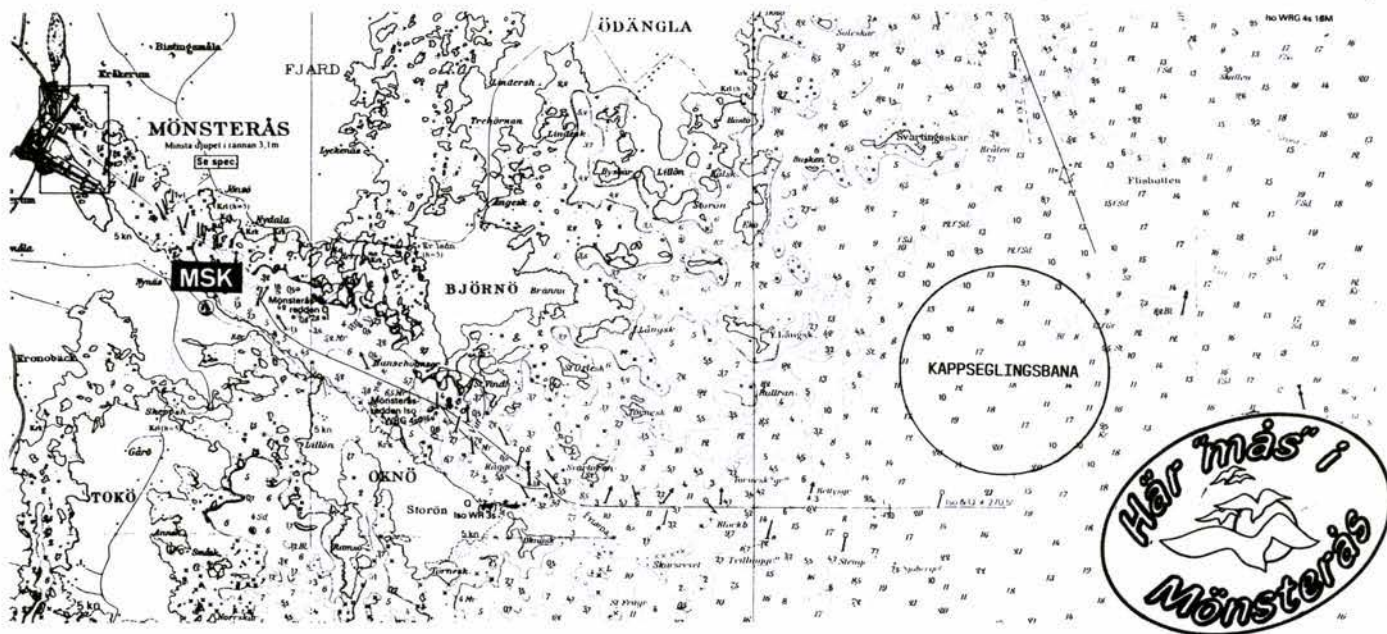

Bekväma tipsrutan

Ett forum för den bekväme och uppfinningsrike

Bidrag mottages tacksamt av Medvind's redaktion.



Redaktören för tipsrutan har denna gång ägnat sig åt det stora hålet. Inte det hål han tänkte på som myntade uttrycket "alkohol är det näst bästa hål jag vet" utan det stora tomma hålet under sittbrunnen där mer välutrustade båtar har en inombordsmotor. Hålet har längdmåttet tre backar öl och bredden en back. Men hur går det att komma åt innehållet i den innersta backen? Bära ut de två första. Kroka båtskaken och dra ut den sista eller kanske dra i detta snöre du så förutseende knopat fast. Inte särskilt praktiskt hur du än gör. Det blir nog bara en back i hålet för det mesta och det är synd på ett så bra utrymme.

Här finns plats för en uppfinning. (Onödigt fint ord, säg god idé i stället.) Hur skall backarna kunna tas ut eller skjutas in på ett enkelt sätt? På skenor, geidrar, travers, linbana eller på hjul? Det där med hjul blev lösningen. En låda (ram) på två hjul inne i hålet och två på krokig arm på durken. Den söndersågade luckan fick bli front. Se ritning.

Två gammeldags 25-ölsbackar ytterst i lådan. Har du ingen kvar i källaren går det bra med lekbackar från IKEA. Den innersta är en 20-öls som



märkt. Benen til hjulen som skall gå på durken inpassas och fästes med bult som går genom både fronten och lådans tvärstycke. Tar du stora hjul bak går lådan att använda som dragkärra. Tar du små blir det bättre plats för en bestickslåda ovanför i hålet. Mittbacken får då ev skäras ned något. Handtag på framsidan och liten stoppslå på durken fullbordar verket.

Harald IF 2111



ställs på längden. Det inre hjulparet monteras först. Därefter monteras fronten som får anpassas efter lådans lutning som i sin tur beror på vilken typ av hjul du valt och skottets lutning. En typsbåten kan vara ganska skev har jag

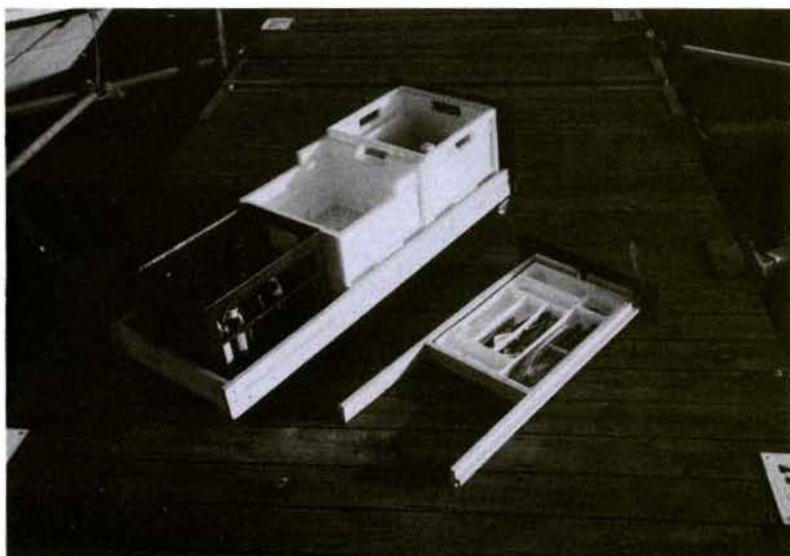
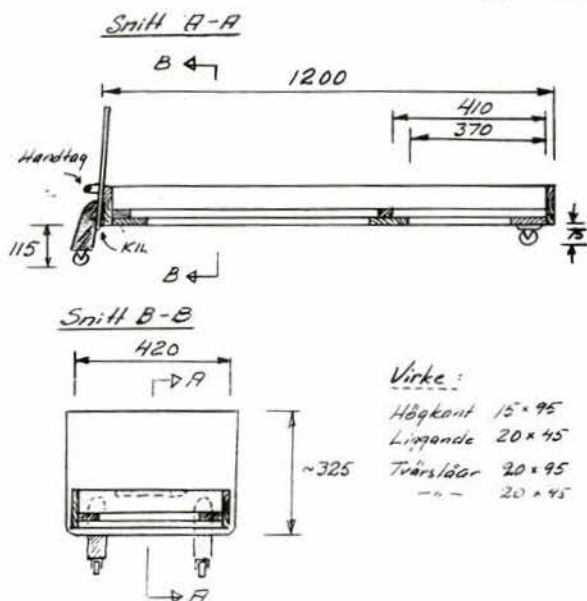

Tekniska kommittén

SAMTLIGA SVETSAR Δ 3.
BOSTSKYDDSHÄLAS.

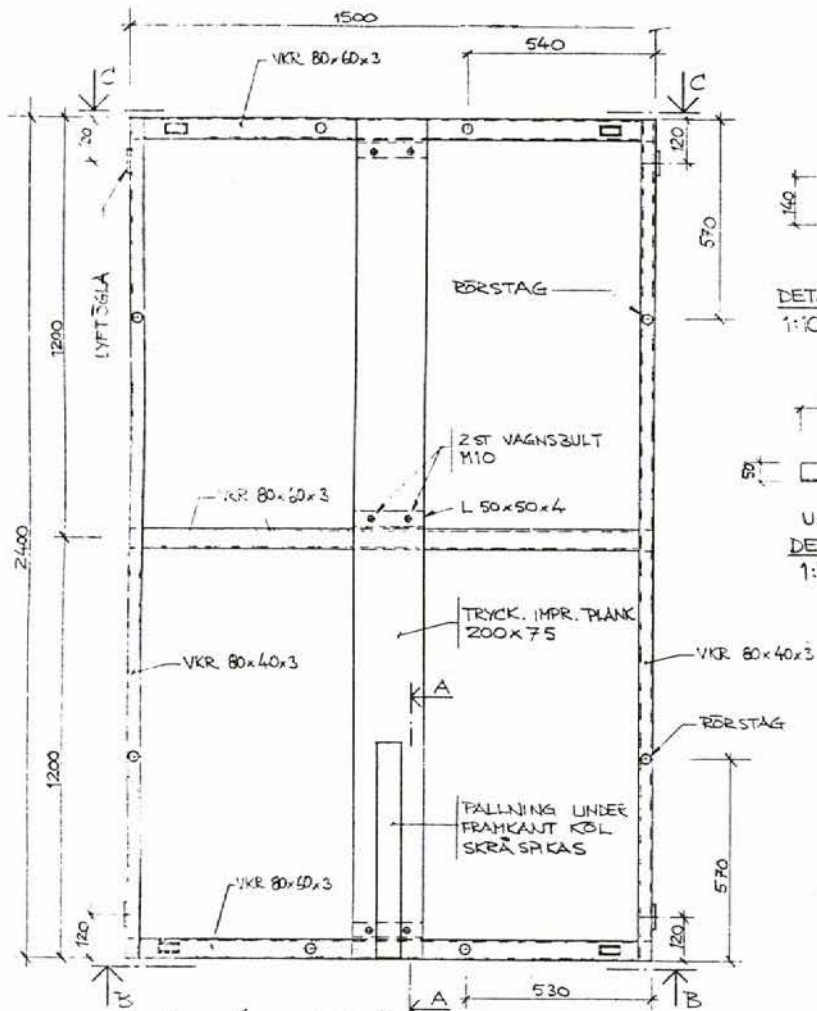

PLAN (VAGGRAM)
1:10

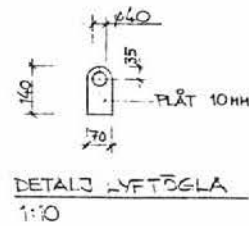

DETAILJ LYFTÖGLA
1:10

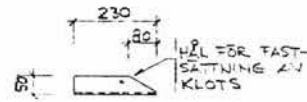

U-PROFIL 50x50x3
DETAILJ ANNHÅLL
1:10

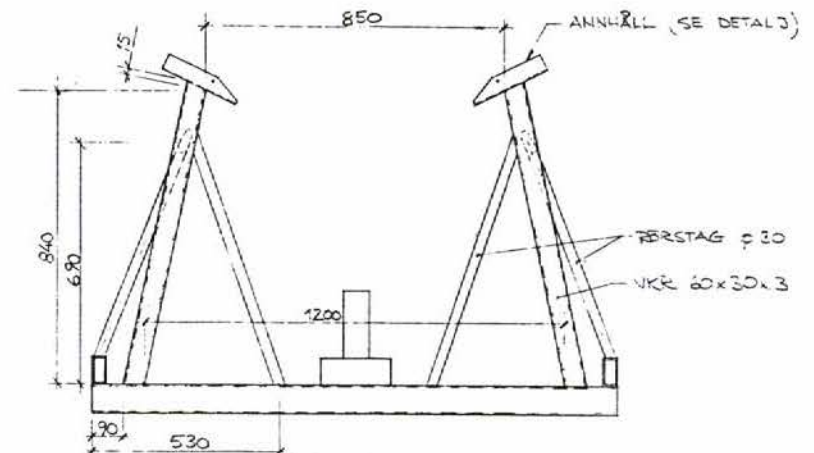

SEKTION B (FÖR)
1:10

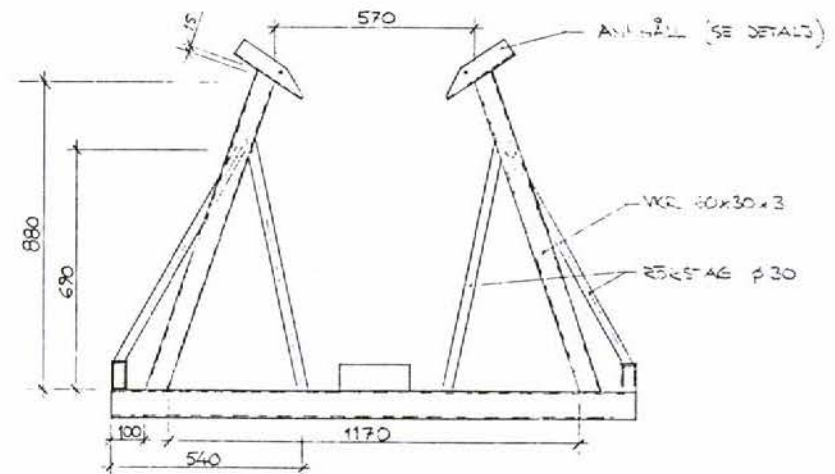

SEKTION C (AKTER)
1:10

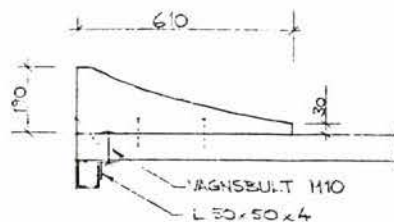

Vid beställning av ritning kontakta:
Sture Carlsson
Oxhagsvägen 9
38300 Mönsterås
Tel 0499-11451

TRANSPORT VAGGA
FÖR IF-BÅT
MÖNSTERÅS SEGELKLUBB



KALHAR 900506
GÖRGEN SVENSSON

Business Sail Cup

ÖSS seglingssektion började redan 1988 fundera på att starta upp seglingar mellan företag. Idén kommer från Finland där man redan har full rikstäckning. Många små orter har i Finland lokala cuper med upp till 50 deltagande lag, och Sikeå båtklubb uppe i Västerbotten startade 1989 upp Business Sail Cup med 18 startande lag. De båtar som används i Sikeå är 2 st Still 525.

Vi inom ÖSS ville satsa lite högre och när vi i klubben har ett 40-tal IF-båtar, bestämde vi oss för att satsa på IFen.

Planeringen för cupen började direkt efter årsskiftet 1990. Vår ambition var att första året få 16 lag ut till startlinjen. Vi gick ut till 50 företag med förfrågan om start i cupen och lyckades med vår målsättning att få ihop 16 lag till start.

Vad är BSC

Business Sail Cup kan närmast beskrivas som en typ av korpsegling där tremannabesättningar från företag och organisationer mm tävlar mot varandra.

Båtarna som vi använde var Internationella Folkbåtar. IFen är en kölbåt som inte är svårseglad och kan hanteras av en ovan besättning.

Målsättning

För oss inom ÖSS är målsättningen att bredda intresset för segelsporten inom vår kommun och samtidigt ge en liten ekonomisk förstärkning till vår seglingsverksamhet allt från jolle till kölbåtar.

Regler

Business Sail Cup är en serie där 4 st båtar deltar i varje start.

Vi seglar två delseglingar i varje tisdag och torsdag kväll, 5 veckor på våren och 5 veckor på hösten. Varje lag seglar minst en gång per vecka vilket ger totalt 40 delseglingar.

Första båt i resp delsegling från 0,75 poäng, tvåan får 2 poäng, trean 3 poäng och fjärde båt 4 poäng.

Den som får lägst antal poäng sammanlagt vinner Business Sail Cup.

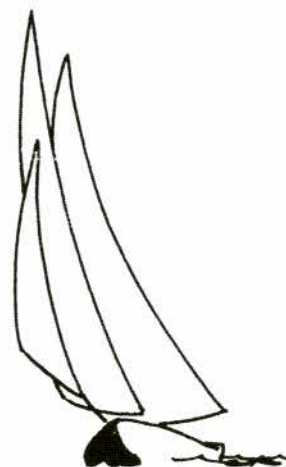
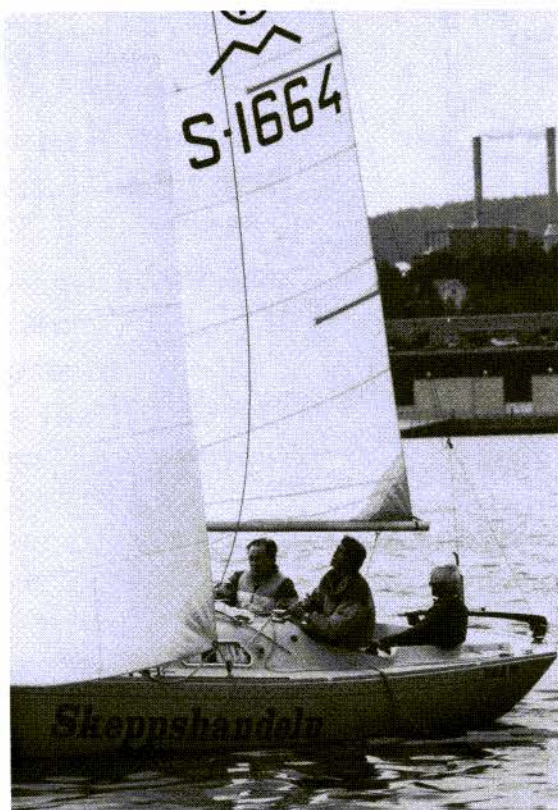

I varje besättning finns alltid en erfaren seglare. Här ser vi Dick Westman vid rodret.



IFen är en kölbåt som inte är svårseglad även för ovana seglare.



Sponsring och reklam på båtarna håller på att slå igenom alltmör.

Resultat för 1990 års seglingar

1. Billsjö Betong
2. SE Banken
3. Skeppshandeln
4. ÖPM
5. Neste OXO
6. Bygg Sigurd
7. Harjus
8. Team Boro
9. Hägglunds Denison
10. Nordbetong
11. Skanska
12. MoDo Copy
13. Canon
14. NCC
15. MoDo Chemetics
16. SOS ställningsservice

Varje delsegling avslutades med "After Sail" där vi fikade, delade ut delpriser och kvällens seglingar analyserades. Intresset från företagen ökade i takt med antalet avverkade delseglingar.

Positivt gensvar

Med det positiva gensvar som vi har fått från företagen och deras besättningar, är vår målsättning att cupen 1991 skall bestå av 24 st lag.

Det innebär att 6 st båtar skall finnas med på startlinjen vid varje start.

*ÖSS seglingssektion
Enar Lundh*

Salu-Torget!

IF -71 675, säljes, vit, 10 segel, bhk evinrude, vagga, vinterplats. 48000:-. Stefan, tel 08-579867.

Säljes. Beige IF 1672 -74, ny stor, ny spinn, nytt mantåg, nya dynor, Gehåvärme. 60000:-. Tel 0455-14082.

Snabba gransegel racing -90 till salu. Fyra segel i nyskick till priset 18000:- (nypris 27500:-). Säljes även separat. Ring R Roth, tel 040-912264.

Albatross lättvindsgenua -83 säljes. Alf Andersson, tel 031-291971.

Spinnaker säljes, Bengt Johansson, snäll och relativt lite seglad. Storsegel 1986, Albatross med fönster. En del äldre segel billigt. Rune Lagerqvist, IF 1825, tel 08-963616.
