

ⓕ MEDVIND

Sv. IF-båtförbundets medlemstidning • Norsk IF-båtklubbs medlemstidning • Nr 4 2003



Svenska IF-båtförbundets styrelse 2003

ORDFÖRANDE OCH KONTAKTMAN

Bengt Cederblad
Snäckeskärsg 23
421 57 V Frölunda
Tel 031-29 58 08
e-post: evaceder@algonet.se

VICE ORDFÖRANDE

Marek Janiec
S:t Laurentiig 10 A
222 21 Lund
Tel 046-14 49 57
e-post: marek@bredband.net

SEKRETERARE

Peter Bengtsson
Margaretaplatsen 2, 4v
252 22 Helsingborg
Tel 042-12 86 03
e-post: 1815bengtsson@telia.com

KASSÖR

Ragnar Jalakas
Järpvägen 37 A
756 53 Uppsala
Tel 018-32 48 02
e-post: ragnar.jalakas@boservice.se

LEDAMOT FRÅN BIF

Christer Westman
Sportvägen 8
871 53 Härmösand
Tel 0611-107 11
e-post: halvmodell@user.bip.net

LEDAMOT FRÅN OIF

Hans Nylund
Alsikegatan 2
753 23 Uppsala
Tel 018-71 01 56
e-post: hans.nylund@wgy@enkoping.se

LEDAMOT FRÅN VIF

Per Osvalds
Järnbrottsg 34
426 68 V Frölunda
Tel 031-41 61 03
e-post: po@lundbergarkitekter.se

LEDAMOT FRÅN SSIF

Johan Winberg
Missionsg 11
252 70 Råå
Tel 042-26 34 42
e-post: johan@winberg.com

TEKNISK ANSVARIG

Göran Ejdeling
Tallboängen 52
436 44 Askim
Tel 031-28 80 22
e-post: goran.ejdeling@sweco.se

REDAKTÖR MEDVIND

Per Osvalds
Järnbrottsg 34
426 68 V Frölunda
Tel 031-41 61 03
e-post: po@lundbergarkitekter.se

WEBMASTER

Johan Winberg
Missionsg 11
252 70 Råå
Tel 042-26 34 42
e-post: johan@winberg.com

KANSLIADRESS

Svenska IF-båtförbundet
c/o Cederblad
Snäckeskärsg 23
421 57 V Frölunda

Övriga IF-båtförbund

DANMARK

Kenneth Jensen
Dryadevej 12
DK-2650 Hvidovre
Tel 0045-36 49 63 46
e-post: ken@ddf.dk

NORGE

Terje Johannesen
Lilloe-Olsens vei 18
N-0489 Oslo
Tel 0047-22 71 09 11
e-post: terje.johannesen@nrk.no

TYSKLAND

Klaus-Jürgen Liebenw
Spanheimstr. 4
D-13357 Berlin
Tel 0049-30 47 86 56 61
e-post: marianne.glaser@t-online.de

HOLLAND

Frank Jurgens
Westeinde 12
NL-2275 AD Voorburg
Tel 0031-30 288 96 45
e-post: voorzitter@marieholmvereniging.nl

ENGLAND

Brian Roberts
Sea Rigs, St. Mawes
Cornwall TR2 5AP
e-post: BriiRob@aol.com

Annonspriser

Här följer priserna på annonserna i Medvind
Helsida färg: 4 000:-
Halvsida färg: 2 500:-
Helsida svartvit: 2 000:-
Halvsida svartvit: 1 500:-

Ordföranden har ordet



Säsongen 2003 lider mot sitt slut och det har hänt mycket. Jag tänker med förmöjelse tillbaka på årets SM i Lomma som var en absolut höjdpunkt både på vattnet och i land. Hela bygden ställde ju upp för oss! Dessutom fick vi oss till livs en fet rockorkester på avslutningsbalen där vokalisterna hela tiden stod på tå och sjöng! Vi fick också var med om ett historiskt trendbrott eftersom en dansk båt, Den- 254, med Lars Erik Kristen, Mads Kristen och Ane Jakobsen gick och vann genom att i sista seglingen vrida pokalen ur Martin Fridhs tillsynes säkra grepp. Nå det gör ju bara att vi nästa SM i sydsverige eller på västkusten kommer att få med många fler danskar som nu har sett att det går att snuva oss på pokalen. Vi fick balans veckan efteråt då Tomas Hurtig i 2400 Blåis överlägset kom först i danska mästerskapet och därmed också tog hem det nordiska mästerskapet i IF-båt. Det är ju som bekant bara danskar som kan bli danska mästare men förstaplatsen kan vi ta och därmed vinna Mareks pokal Elvy. Elvy heter förresten ägaren till Stenhede Guld i Stenungsund som på ett rimligt sätt försåg oss med denna pokal.

Jonas Länje och Anders Ewert gladdade oss också i norska mästerskapet genom att ta andra och tredjeplatsen. Nästa år får vi bege oss till Uppsala och Ekoln för att segla om SM 2004. Danska mästerskapet är förlagt till Gilleleje och vi skall försöka se till att de inte krockar tidsmässigt. Annars tycker jag att det sker en spännande förnyring i vår båtklass med namn som Fredrik Nordin och Fredrik Hörnfeldt i 1552 Fanta, årets rookie Jonas Länje i 3359 samt pojkar i bronsbåten 1205. Det är helt enkelt spännande och som jag tror mycket nyttigt att vi får in yngre förmågor med jolleförflutet som inte vet om att det krävs 10- 20 år i klassen för att kunna vinna medaljerna.

Så några urgamla sanningar:
Eldsjälar ser till att få saker att hända.
Man blir bättre av att träna.
Meka och skruva gör man på hösten och vintern. På sommaren seglar vi.

Med varma IF- hälsningar
Bengt Cederblad, IF 1094 Agda Vårregn



Innehåll

<i>Ordföranden har ordet</i>	3
<i>Formannen har ordet</i>	4
<i>Endring av de norske rankingreglerna</i>	5
<i>Fokus på Bunn gir resultater i grunn</i>	5
<i>IF den nye damebåten?</i>	5
<i>SSIF</i>	6
<i>Lommaeskadern 2003</i>	7
<i>Ett magiskt flow</i>	8
<i>VIF Cupen 2003</i>	8
<i>IF-kappsegling på ostkusten</i>	9
<i>Internationellt IF-SM 2003, Lomma</i>	10
<i>OIF</i>	12
<i>Seglar din IF-båt fortare på babords halsar</i>	13
<i>Att segla IF med – och utan – barn</i>	14
<i>Vi seglar i Siden och Sammet</i>	17
<i>Segling med Omma till Norge</i>	20
<i>Tjörn Runt 2003</i>	22

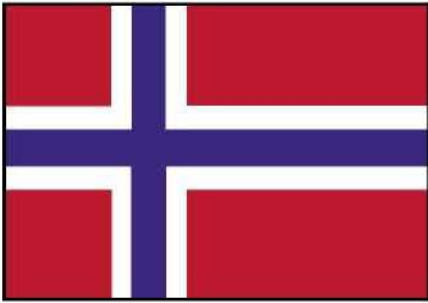

Formann har ordet

Vel overstått, og takk for nok en fin sesong. For mange av oss ble det en spennende og nervepirrende avslutning på IF-serien med fullt "trøkk" til siste regatta. Takket være alle dere aktive medlemmer som viser et slikt positivt engasjement og interesse for IF-båten. Dette gjør det interessant og moro å jobben i klubbens styre.

Hva røre seg i IF-miljøet om dagen, jo intens seiling i indre Oslofjord på ukedagene, Færderen og NM. Vi opprettholder antall deltaker på det samme nivået i IF-serien. Selv skulle jeg ønske å se flere av de nye og unge båteiere på banen. Vel og merke har vi sist år sett et nytt team av unge damer ombord i NOR-142 i tillegg til Merete i NOR-200, flott jenter stå på. Nye båter kommer fremdeles over fra Sverige, flere av disse har kvinnelige eier, inntresant. Styret har en viktig oppgave og utfordringen med å få aktivisert disse nye båteiere. Badebåter finnes det nok av, og regataseiling må introduseres som en hyggelig og sosial aktivitet som skaper det gode miljøet i klassen. Uten dette dør klubben og engasjementet for og rundt IF-båten.

Men alt er ikke rosenrødt, vi sliter med å opprettholde antallet og allerhelst øke deltakelse i NM. Mange synes sikkert det er for ambisiøst og utfordrende å ta skrittet å delte i dette arrangementet. En start og hjelp kan være å seile serieseilasen først. Terskelen til NM deltakelse blir dermed mer overkommelig. Erfaringen er at man etter å ha høstet erfaring i serien eller i andre regattaer opplever NM seiling som en hyggelig samling og fin kappestrid.

Aktiviteter ellers i landet kjenner vi lite til, selv skulle jeg ønske å komme i kontakt med IF miljøer andre steder og kunne formidle dette til resten



Årets færervinnare Robert Bay.

av medlemsmassen. Oppfordringen går derfor til alle medlemmer utenfor Oslo området, ta kontakt. Om det ikke er regataseiling dere er opptatt av kan det være stoff eller inntrykk fra turseiling med IF. Styret kan og vil gjøre det de kan for å hjelpe dere med de saker og temaer dere er opptatt av.

Neste års sesong skal nå planlegges og organiseres. Mye blir nok etter samme lest som sist år, men erfaringsdeling bør være en viktig oppgave for erfarne IF seilere og styret. Fadderordningen som vi startet i år mener jeg er et flott og godt tiltak selv om vi ikke nådde våre mål. Tilbudet skal videreføres og utvikles slik at medlemmer som ønsker å benytte dette skal få den hjelp og støtte de trenger. En mulighet for å utvikle seg som seilere igjennom kompetanseoverføring. En snarvei til å få enda mer ut av IF'en både på tur og regattabanen.

Færderen ser ut til å ha etablert seg for vår del med start sammen med de klassiske treseiler. Man kan kansk-

je si klassisk tre sammen med klassisk plast. Neste års NM arrangeres av Nesodden seilforening på Steilene. Et flott sted under Nedsoddlandet med nytt klubbhus som innvies i tiden rundt vårt arrangement der ute. Selv ser jeg fram til en fin helg der ute med de muligheter dette gir oss til å dyrke fellesskapet i og rundt IF-båten.

Vi planlegger to medlemsmøter i vinter med temaer som forhåpentligvis skaper interesse hos våre medlemmer. Med stadig nye medlemmer ser det ut til at vedlikehold og oppgradering av IF'en er populære temaer i tillegg til seiltekniske temaer.

Etter noen helger med skiturer og noe annet småtteri er vi igjen i gang med båtussen. Vel møtt til i en ny IF sesong, la oss hygge oss sammen i kappestrid og sosialt samvær. Det er dere som medlemmer om skaper og opprettholder det flott IF miljøet vi alle elsker.

Terje
NOR-30

Endring av de norske rankingreglene

På årsmøtet den 5/11-03 ble en endring av rankingreglene vedtatt. Vedtaket lyder som følger:

Alle oppsatte rankingseilaser gir poeng, dersom det er mindre enn 5 startende båter, regnes det ut som om det var 5.

Nå fulgte det ikke med en bruksanvisning og vi glemte å diskutere hvordan poengene skal regnes ut. Vi trenger derfor tilbakemelding fra medlemmene om hvordan

dere synes at beregningen skal foregå.

Hvis man ser på poengtabellen, ligger på hjemmesiden, starter den i dag på 5 seilaser. Så hvis 5 båter deltar, teller en første plass 20 poeng, andre plass 14, tredje 9, fjerde 5 og femte teller 2 poeng.

Dersom man tenker seg en regatta hvor to båter deltar, skal da en første plass ha 20 og en andre plass ha 14 poeng? Husk at dette er en ranking. Det betyr at nr. 2,

som jo er sist, får over 12 poeng mer enn sisteplass i en regatta hvor det er 5 deltagere, 9 poeng mer enn fjerde plass og 5 poeng mer enn tredje plass. Derfor må konklusjonen bli at vi må telle bakfra, ellers vil vi favorisere de løpene hvor få er tilstede.

Eller hva mener dere? Forslag til styret mottas med takk, helst på e-mail.

Nils Jarem

IF den nye damebåten?



Under og etter årets Færder-seilas har jeg undret meg over en ting. Hva er det som har endret seg de siste årene? Vi har beholdt antallet startende båter i Færdern igjennom 30 år. Men noe har forandret seg.

Det er langt flere jenter å se! Vel og merke har vi hatt våre jenter i IF miljøet i mange år, men det er i dag mange flere som stiller til start akkurat i denne regattaen.

Hva er det som får jenter til å satse på IF? Er der alle de kjekke kara? Status? Muligheter for regattaseiling utenlands? Prestisjefulle regattaer med presseoppslag?

Nei neppe noe av dette vil jeg tro, men hva er det da? Ingen annen kjølbåtklasse jeg kjenner til kan vise tilsvarende utvikling. For å bli litt konkret; av 33 IF'er i årets Færder stilte 6 stykker til start med kvinnelige skipperer. Flere tror jeg det blir da henvendelser fra nye båteiere og medlemmer i dag like gjerne er kvinner som menn. Om jeg skal driste meg på fire argumenter og en forklaring:

Pris, ingen andre seilbåter med IF's egenskaper til en slik pris.

Størrelse, lethåndterlig og mulig å vedlikeholde og seile uten stort mannskapsbehov.

Enkelhet, ingen komplisert rigg og utstyr som må beherskes.

Sikkerhet, sjelden gode hardværsegenskaper.

Dette må være de viktigste faktorer som får kvinner til å velge IF. Båtmarkede og tilbudene er mange og sammensatte, så valget er ikke lett. Men dette er bare en antagelse fra min side.

Hyggelig for IF-klassen er det i allefall. Styret har en viktig oppgave i å aktivisere og hjelpe jentene til også å bli aktive på andre regattabaner. Fadderordningen - en ide fra vår kasserer Trond - er et godt tilbud. Stå på jenter, dette er og vil bli morsomt og utfordrende både for dere og oss med lengre farts-tid. Som bilde illustrerer kan framtidsutsiktene se gode ut for IF miljøet når flere ungdommer kommer til klassen.

Velkommen, Terje, NOR-30

Fokus på bunn gir resultater i grunn



Mangen vårpuss hadde gått og bunnen skrek etter oppgradering. Årets påske var forbeholdt IF-en. I år skulle bunnen tas. Planen var klar. Skrape, vannslipe

og så det morsomste, prime og stoffe.

Jeg gikk til innkjøp av en god skrape 5 cm bredt og med godt håndtak å holde i. Skarpe hjørner på jernet ble slipt bort slik at evt. feilskjær ikke fikk så store konsekvenser. Skrapejobben gikk unna på halvannen dags jobb. Da var det som lot seg skrape fjernet. Nå gjenstod det vel bare å vannslipe så ble det vel bra. Etter en halvtimes sliping fant jeg fort ut at her måtte det sterkere lut til. Eksentersliperen ble funnet frem og resultatene begynte å syntes. Det gjorde støvet også. Mekan til støvproduksjon hadde jeg sjeldent vært borte i. Heldigvis hadde jeg beholdt presenningen på, noen spesielt nabobåtene på rekka satte pris på.

Med maske for nese og munn samt beskyttelsesbriller gikk jobben greit unna på et par dager. Erfaringen var 80 gr papir på flatene og 120 gr i buene der sliperen ikke var plan.

Nå var bunnen som en barnerompe (sitat formannen). Gammel primer og bunnstoff var fjernet og nå skulle VC17 med teflon utprøves. Værgudene var på min side og forholdene var optimale. Fire lag primer VC Tar og to lag VC 17 ble påført. Kommentarene fra rekka ga også inspirasjon. Jo, resultatet var blitt bra.

Nå gjenstod det å se hva dette fikk å si på båtfarten. Med sesongen som facit, kan jeg skrive under på at dette må ha betydd mye. 2. plass i IF-serien og 1. plass i Færdern, så raskt har NOR-128 aldri seilt før.

Så - kjære medseilere. Kjenner du deg igjen så er vel påsken lagt.

*Med seilerhilsen
NOR 128*

SSIF

seglingssäsongen 2003

Numera är SSIF större än någonsin. 26 nya medlemmar har vi fått under året, och med över 130 medlemmar närmar vi oss i rask takt VIF i medlemsligan. Och hela Blekinge har tillkommit. Inte så många IF-båtar finns där, kanske, men en lång och vacker kustremsa med en trevlig (och stenig!) skärgård. Och i Slättanäs Båtsällskap mellan Karlskrona och Ronneby finns det livlig IF-verksamhet. Klubben äger en IF-båt och några till seglar omkring regelbundet på klubbens kvällskappseglingar. Kanske blir det där som litet varstans på andra ställen, att det naturliga kappseglingsalternativet blir en IF-båt, även om man redan skulle råka äga någon annan slags "flytande husvagn" för semesterbruk.

GUL-regattan i Limhamn 3-4 maj

Tävlingen avgjordes i hårda sydliga vindar, som avtog efter hand. Mycket glädjande var att hela 10 IF-båtar, alla från Limhamn-Lomma, kunde ställa up så tidigt på säsongen. Bästa vårform hade den nya "Gransegelbesättningen" i SWE 13 med Anders Borg vid roret, som vann klart före Gert Nilsson i sin nyinköpta "norrlandsbåt" SWE 1205 och Anders Olsson från Lomma i "farsans" SWE 201.

Pokalseglingen i Lomma 17-18 maj

Fem fina seglingar genomfördes i varmt vårväder med sydostlig vind. 12 IF-båtar seglade på banan. Speciellt glädjande var att 3 danska besättningar hade hittat till Lomma. Hemmafavoriten Anders Larsson SWE 1966 "Maya Piraya" var bäst före "Björnligan" och Gert Nilsson i SWE 1205. Som alltid gjorde Lommabuktens Seglarklubb ett gediget arrangemang.

Förstädernas Bank Cup i Kastrup 24-25 maj

Det var vackert väder som ofta annars denna säsong. Trots det hade endast "Ingela" och "Björnligan" hittat till Danmark till en fin regatta, där 14 IF-båtar ställde upp. DEN 266 "Kokala" vann klart med en jämn fin serie. Svenskarna lyckades mediokert, och "Ingela" respektive "Björnligan" fick nöja sig med en 5:e respektive 6:e-plats.

Sjollen Race och Lagunen Cup i Lagunen 14-15 juni

Årets upplagor saknade danska deltagare. Första dagen seglade 10 IF-båtar tillsammans med diverse LYS-klasser på en jättestor triangelbana. Martin Fridh i sin SWE 1404 "Non Stop" infriade sitt favoritskap och spikade båda seglingarna. Tvåa kom SWE 2059 "Olifvia" från Lomma före Lasse Larsson i sin SWE 1986 "Lazy Lady II". Andra dagen seglade endast IF-båtar och Nordiska Folkbåtar. Dagen började med stiltje, och båtarna fick ligga och guppa i den steketa solen till frammet eftermiddagen. Trots detta kunde båda seglingarna genomföras innan kvällen, om än i inte alltför rättvisa förhållanden. Även denna dag var favoriten Martin bäst före Robert Nifelt i sin nya SWE 3000 och "Björnligan" i SWE 1735.

Internationellt SM i Lomma 23-26 juli

Lommabuktens Seglarklubb gjorde ett superarrangemang. Trots högttrycksväder kunde alla de planerade 8 delseglingarna genomföras i mycket rättvisa förhållanden. Det var ett gemensamt mästerskap för IF-båtar och Nordiska folkbåtar, där man seglade på parallella banor med gemensam start och förstakryss. Det störde inte alls, eftersom de olika klasserna i princip aldrig kom i kontakt med varandra. Möjligen blev den avslutande regattafesten litet stökig, när folkbåtsseglarna försökte ta över kalaset med diverse små löjliga sånger och andra brösttoner (kanske

mindervärdeskomplex?).

Mycket glädjande var, att hela 22 IF-båtar, dvs mer än halva startfältet, kom från Sundet. Detta är så vitt ett rekord i SM-deltagande från SSIF. Även om inte alla var aspiranter på någon topplacering är det ett lyft för kappseglingsintresset i regionen.

För första gången i historien blev det en utländsk svensk mästare. DEN 254 "Sophus" seglande för Kragenaes på Lolland (men med besättning fast boende i Malmö) gick segrande ur den jämna SM-striden.

Nordiskt/ Danskt mästerskap i Rungsted

Seglingarna genomfördes i den extrema lättvindens tecken. Enligt uppgift var vinden i snitt endast drygt 2 meter i sekunden. Någon eller några av de startade seglingarna borde enligt min uppfattning aldrig ha startats. Glädjande var att hela 13 svenska seglare från samtliga de 4 svenska regionerna ställde upp, och detta var drygt en tredjedel av de startande. Men trots statusen av Nordiskt Mästerskap fanns där tyvärr inte en enda norsk besättning.

Nu blev det helt ändrade förhållanden på prispallen. Alla tre platserna på pallen belades av svenska besättningar. Nordisk mästare och vinnare av Marek-pokalen blev Tomas Hurtig från Alingsås i sin SWE 2400 "Blåis". Silvret kneps av Lasse Larsson från Malmö i sin SWE 1986 "Lazy Lady II". På bronsplats kom Ragnar Jalakas från Uppsala i SWE 865 "Flax".

Distriktsmästerskapet i Lagunen 30-31 augusti

8 svenska IF-båtar slogs om den skånska DM-titeln, sparrade av ytterligare 6 danska båtar, som var med i regattan. I avsaknad av favoriten Martin var det en ganska öppen affär.

Som ofta denna sommar var det lättvind och ibland något snurriga förhållanden. Den sista seglingen på söndagen präglades av ett åskväder, som snurrade till vinden ordentligt och vred banan 180 grader. Trots detta valde arrangören att fortsätta seglingen och flyttade i stället bojarna fram och tillbaka på banan.

Regattan vanns till slut av den danska lättvindsspecialisten Preben Lerche i DEN 69 "Admiralinden" före DEN 266 "Koala". Tredjeplatsen och den skånska DM-titeln belades av SWE 829 "Ingela" från Lagunen, tätt följd av SWE 2059 "Olifvia" från Lomma och SWE 1986 "Lazy Lady II" från Malmö Segelsällskap i Limhamn.

Amager Cup i Kastrup 6-7 september

Tävlingen seglades på en fin bana mitt i Sundet mellan Flakfortet och Saltholm, där det var grunt och därmed inga vågor och tala om trots den friska sydostliga vinden. Trots att tävlingen ingick i Öresundsmästerskapet, kom endast 12 IF-båtar till start, varav 3 var svenska. Det blev till slut en mycket jämn kamp mellan 2 svenska och 2 danska besättningar, vilka alla kunde vinna regattan inför sista seglingen. Genom att SWE 3000 spikade sista delseglingen före SWE 829 blev det även denna ordning i sammandraget för de danska DEN 266 och DEN 230.

Öresundsmästerskapet 2003

I årets Öresundsmästerskap ingick Forstaedernes Bank Cup och Amager Cup i Kastrup samt Distriktsmästerskapet i Lagunen. "Ingela" från Lagunen kom på silverplats i sammandraget efter den danska DEN 266 "Koala". Trea kom den danska DEN 230

"Samba". Fyra kom förra årets segrare DEN 69 "Admiralinden. Robert Nifelt i sin nya SWE 3000 blev sammanlagd 5: a med endast 2 regattor seglade.

Sundets kvällskappseglingar

I Limhamn upprepade SWE 1735 "Björnligan" sin totalseger i IF-båtarnas onsdagscup i en jämn kamp med SWE 1205 och SWE 829. I Lomma seglade Per Damsby i SWE 2059 "Olifvia" överlägset bäst före fjorårets segrare Anders Larsson i SWE 1966 "Maya Piraya" och Bengt Olsson i SWE 201. Och i Råå knep "altmeistern" Bengt Friberg i sin SWE 180 "Bolero" förstaplatsen i stenhård kamp och på samma poäng som Johan Winberg i SWE 1870 "Infinitt".

Övrigt roligt

Martin Fridh med sin ordinarie besättning från SM, med egna segel och i lånad båt vann sjätte året i rad på sjön Tegel i Berlin ytterligare en inteckning i den fina IF-trähalvmodellen, "Kurt Weck Gedächtnis Preis".

Marek i SWE 829 "Ingela"

Lommaeskadern 2003

Tidig sjösättning

I år fick vårustningen skjutas på framtiden, det fanns inte tid att vänta på målnings- och vaxningsvänliga temperaturer när man skulle segla SM på hemmaplan. Båten skulle helt enkelt i vattnet till varje pris. Samtidigt som de sista isflaken drev ut ur hamnen i början på mars blev det sjösättning. I drygt två månader tränade vi manövrar, speed och starter tillsammans med andra båtar från Lomma och Limhamn innan det var dags för första tävlingen.

Pokalsegling

I mitten av maj arrangerades första IF-kappseglingen i Lomma för säsongen, Pokalseglingen. Denna segling lockade tolv IF båtar varav tre stycken från Danmark. Vädret var fint och det blåste måttliga vindar från sydost. Det var typiska frånlandsvindsförhållande med ganska smult vatten och skiftande vindar. Bäst av alla lyckades hemmabåten "Maja Piraya", SWE-1966 med Anders Larsson vid rodet, detta trots att

de haft en tuff start på säsongen efter ett masthaveri i samband med sjösättningen. Björnligan, SWE-1735, kom på andra plats och Gert Nilsson, SWE-1205 knep tredje platsen.

IF-SM

Årets höjdpunkt var givetvis IF-SM som skulle avgöras i Lomma. Trots att metrologerna spådde näst intill obefintliga vindar kunde samtliga seglingar genomföras enligt planerna i fullt tillräckliga vindar. Arrangemanget var mycket proffsigt och alla verkade mycket nöjda.

Klubbkappseglingar

Klubbseglingarna varje torsdagskväll har som vanligt varit mycket populära med över 40 båtar på startlinjen vid ett flertal tillfällen och totalt har 67 båtar deltagit någon gång. Av dessa har 13 stycken varit IF båtar och totalt sett lyckades IF båtarna mycket bra med följande placeringar, 1:a (SWE-2059), 2:a (SWE-1966), 4:a (SWE-3110) och 7:a (SWE-201).

Klubbmästerskap

Klubbmästerskapet den 20 september genomfördes i lätta vindar från skiftande riktningar. Under första seglingens sista ben skymdes den tidigare blå himmeln totalt av en kraftig dimbank och sikten begränsades till under 100 meter. Målbåten fick ett mycket tufft jobb eftersom man inte ens kunde se andra änden av mållinjen. Lite förvånande lyckades de faktiskt räkna in alla deltagarna och eftersom ingen protesterade räknades seglingen som godkänd. Efter ca 30 minuter lättade dimman och solen kom åter fram så att de två återstående seglingarna kunde genomföras. Totalt deltog 34 båtar varav 7 IF-båtar. IF-båtarna lyckades trots den mycket lätta vinden bland annat lägga beslag på 3: e (SWE-2059), 4: e (SWE-1966) och 9: e (SWE-3110) platserna.

Per Damsby, Olifvia SWE-2059.

Ett magiskt flow

Danska prisutdelningar är något stort. Stora medaljer i rödsvarta band hängs om halsen på vinnarna. Precis som ett OS. Pampigt och stilfullt. Nu är det vi som går fram först till baren i Kungliga danska yachtklubben och får de guldglänsande medaljerna om halsen. Sedan kommer Mareks stora pokal fylld med danskt öl och en vacker rödvit flagga. Skåningarnas kameror blixtrar. Och det känns som om leendet aldrig kommer att försvinna. NM ceremonin är över och de danskar som vinner danska mästerskapen får sina lika fina medaljer och vi åter upp den sista goda maten och bara njuter. Sedan kommer skåningarna. Björnligan och de andra. Stora, bullriga, starka och helt underbara släpar de ner oss till vattnet och den utsedda bryggan där vi får närbild med Öresunds salta vatten som den här sommaren är ljummet och lent. Dyblöta kläder som kletar på kroppen gör absolut ingenting.

Hur hamnade vi här? För fem år sedan skedde min debut i IF-klassen. Danska mästerskap i M och Gunnar Andersson hoppade in som reserv i de avslutande fyra seglingarna. Blåis fraktades på lastbil från den vackra sjön Mjörn till Öresund och vann en delsegling och slutade 4:a. Ett fantastiskt resultat tyckte vi. Därefter några SM med som bäst en sjundeplats och trasiga storskotstravare -98, krock, trasig spinnakerbom med bruten delsegling, reparation i hamn och åtföljande 3 minuters missad start -00, sprucken

genua i startskottet -01, tre tjuvstarter -02.

Nu var det 2003 och Blåis lämnade återigen Mjörn på lastbil för Öresund och SM samt NM. Till SM kom Stefan Berg med en ny genua från trolovad och blivande svärfar (?). Dock, utan en timme i båten. Gunnar, jag och Conny Johansson, som skulle ersätta Stefan till NM, hade seglat oss rejält svettiga under två intensiva kvällar med massor av manövrar på Mjörn. Det var allt. Inte en tävling i IF det här året. Vi fick segla på rutin, glädje och inspiration. Nytt riggtrim, för nu skulle vi segla fort i lättare vindar. Och Stefan skotade och skotade och trimmade och trimmade genuan och det gick fort. Riktigt fort i lättare vindare. Där kände vi att vi hade hittat rätt. Tyvärr gick det inte alltid åt rätt håll och det blev en tjuvstart och storskotskenan gick sönder i en segling och lagades provisoriskt och gick sedan sönder igen i nästa och fick lagas provisoriskt igen och allt slutade på en sjunde plats igen.

Några dagar senare återvände vi med Stefan utbytt mot Conny men med allt hans trimarbete i kunskapsbanken hos Gunnar och mig. Vi hämtade upp månlandaren, husbilstillsatsen som var vår base camp, jag körde bilen till Rungsted och Gunnar och Conny seglade båten.

Sedan kom tre magiska dagar. Vi seglade i samma svaga men hyfsat stadiga vind på vatten som var gan-

ska fritt från både vågor och ström och utan allt för stora skift. Vi satte genuaskotpunkterna på fem och där fick de vara hela regattan. Vi rörde aldrig bomthal eller akterstaget. Jag tvistade storen så där mycket som jag vill och Gunnar skotade genuan de där magiska centimetrarna hit eller dit. Vi startade nästan alltid i tillräckligt fri vind. Conny var musklerna på fördäck och ögonen på kryssen som inte missade en grads förändring på kompasskursen. Ett koncentrerat fokuserat flow i dialogen, i manövrarna och i Blåis fart genom vattnet. Det gick fort och det gick för det mesta rätt. Det var förbluffande lätt. Efter två dagar hade vi serien 1,2,1,1,1 och det återstod två delseglingar.

På lördag eftermiddag var vi på väg mot målet. Conny hänger lite lätt i hängbanden och kikar under storseglet. Det är 2-300 meter kvar till mål. Vi leder och alla konkurrenter är prydligt utspridda i en solfjäder bakom oss. "Titta vilken härlig syn. Vi kommer att vinna det här, fattar ni, den här synen skall jag komma ihåg i vinter" utbrister Conny. Gunnar skotar genuan någon centimeter, vänder sig om snabbt och säger nervöst något om att vi inte är i mål ännu. Jag känner mig ungefär som gallerna i Asterix och Obelix "Det enda jag fruktar är att himlen skall ramla ner över mitt huvud".

Hur det gick till att vinna vet jag inte riktigt. Varför det fanns ett magiskt "flow" i båt och besättning vet jag inte. Det fanns och det kändes. Hur vi skall göra om det har jag ingen aning om.....

Tomas Hurtig "Blåis" SWE 2400

VIF Cupen 2003

Inför årets säsong gjordes ett försöka att lägga så många som möjligt av cupseglingarna i närheten av Långedrag. Detta i syfte att dra lite fler båtar till regattorna. Tidigare år har endast de cupseglingar som legat i anslutning till Långedrag, två till tre stycken, samlat fler än tre båtar, Tjörn runt undantaget. Vårfyren i Kullavik första helgen i maj var i år den enda segling som inte hade fler än tre stycken IF-båtar på startlinjen. För att kunna erbjuda sex regattor i anslutning till Långedrag har vi i år provat lite nya kappseglingar. Bland dessa är två seglingar i Slörens regi. Slören anordnar måndagsseglingar utanför Hinsholmen.

Förutom LSS vår- och höstregatta anordnade vi även en egen träningsregatta som vi beslutade att räkna med i cupen. Detta blev en mycket uppskattad dag med hela sex korta race avverkade på cirka tre timmar. Sunneskärsregattan blåste tyvärr bort men trots detta kan vi i år blicka tillbaka på en säsong med sex mycket lyckade regattor. Årets segrare i VIF-cupen blev vår ordförande Bengt Cederblad i SWE 1094.

*Jonas Länje
SWE 3359*

IF-kappsegling på ostkusten

För tre år sedan skulle kappseglingspremiären på ostkusten begås. Ett par begagnade kappseglingssegel hade köpts in, mina Neil Pryde från -79 trodde jag inte skulle duga, och Getfotsregattan var den utvalda regattan. Efter lite sökande på sjökortet hittade vi fram till ön Getfoten och blev hjärtligt mottagna av en snacksalig stockholmare i en karaktäristisk, har jag förstått senare, ylletröja. Vi hann knappt lägga fast förtampen innan samme man ryckte i vanten, drog i storskotet, kommenterade våra segel, drack en "Anderssons" i vår sittbrunn och undrade vad en göteborgare gjorde på ostkusten. Efter denna introduktion började trivseln spridas och fler IF-seglare anslöt i sittbrunnen. Från båten bredvid kom lite gemytlig piprök och ytterligare en båt bort dukade en fransman (?) upp allehanda läckerheter till en nöjd skeppare. Med tidigare kappseglingserfarenhet från bland annat en testosteronstinn klass som Express var vi mycket förundrade över hur konkurrenterna kunde nedlåta sig till att självmant ta kontakt med tre rookies som vi, och dessutom vara så trevliga. Låg det en hund begraven?

På lördagen vaknade vi och såg hur hela kajen var full av utrustning, folk bar iland allt löst som låg i båtarna. Det går till och med rykten om någon som en gång sov i sin blöta spinnaker för att spara vikt... Vi tittade på varandra, jag och mina gästar, och kom fram till att vår besättnings totala vikt med eftertryck understeg den på många andra båtar så vi nöjde oss med att stuva motorn i ruffen för att få lite vikt förut. Därefter seglade vi ut mot banan och en viss nervositet rådde

ombord. När starten gick var vi förvånansvärt bra med och gick i mål som sexa vilket var över förväntan. Dessutom var vi före mannen vi köpte seglen av. Att dessutom se att en väjningssituation mellan två framförvarande båtar endast ledde till en vink och en 720-graders sväng och inte en skur av svordomar, som vi var vana vid från andra klasser, var en fröjd att se. De andra seglingarna gick lite sämre, men roligt var det. När vi förtöjde efter sista delseglingen var vi mycket nöjda med dagen och snart gjorde den snacksalige stockholmaren med sin "Anderssons" i handen ett nytt besök i sittbrunnen. Nu tillsammans med några andra IF-seglare som berömde oss för vår fina segling och gav oss en del bra (?) tips inför söndagen. Därefter började förberedelserna för Getfotens traditionella kräftskiva och vi laddade hårt för att ta revansch för seglingarna på femkampen efter middagen. Om det berodde på övertändning eller bristfälliga förberedelser vet jag inte men vi fick ingen revansch på femkampen då särskilt styltgången beredde oss stora svårigheter. Däremot vann vi kräftskivans snapsvisetävling på knockout.

På söndagen blev seglingarna inställda på grund av stiltje vilket var synd eftersom vi var ordentligt laddade och sugna på att använda oss av alla tricks och tips vi fått lära oss av veteranerna kvällen före. Efter prisutdelningen, där den gamla barnkalasprincipen "alla får påsar" praktiserades, så var det med en mängd trevliga minnen vi styrde hemåt.

Sedan dess försöker vi vara med på de flesta seglingarna i Stockholmscupen och sakta men säkert klättrar vi

uppåt i resultatlistorna, även om en medtävlare sade att "det är först om 30 år du skall vara på topp". Till vår glädje lyckades vi på årets Getfotsregatta slå våra främsta antagonister på banan, "Familjen", som efter en dust vid en rundning fick heta "La Famiglia" ett tag, vilket var en liten milstolpe som passerades. Det verkar även som att ett litet generationsskifte är på gång i vår IF-skara med några nya båtar som gjort debut i år. I år är det några gamla ansikten som inte varit så frekventa på banorna, och båtar vi benämnde "gubbarna", "Yngve" och "Björkholm" har ersatts av andra båtar med tilltalsnamn som "tjejbåten", "tjejerna" och "blåbåten". Seglingarna är en sak men vad vi i vår båt främst sätter värde på är den trevliga samvaron på kvällarna, vilket speciellt mina gästar uppskattat. Av olika omständigheter har jag varit tvungen att skola in flera gästar i år och samtliga har blivit väldigt positivt överraskade över hur kul det är att kappsegla IF. En av dem är nu på köpjakt efter en egen IF så honom får vi förhoppningsvis se upp med på banorna nästa år.

Jag hoppas att alla ni som har en IF och inte har provat på kappsegling passar på att göra det någon gång. Vi var själva lite tveksamma men fastnade direkt. Man lär sig massor om hur man bättre seglar sin IF och det är fantastiskt trevligt mellan seglingarna.

Kristian Halse

PS Det fanns ingen hund begraven, medtävlarna var genuint glada över att ha fått en båt till med på banorna. DS

Slutresultat VIF-cupen 2003

Segelnr	Rorsman	Värifyren	Slören, Majken	LSS Vårregatta	Träningscup	Slören, Susanna	LSS DM	Summa 5 seglingar
1 1094	Cederblad	10	8	5	6	8	7	39
2 2377	Henriksson	8	7	8	8		8	39
3 2402	Ejdeling		10	7		10	10	37
4 3359	Länje		9	10	9	9		37
5 2092	Johansson	9	6	4			3	22
6 1552	Nordin				10		9	19
7 222	Ewert			9			5	14
8 528	Mangsten		4			7		11
9 1461	Liljeström				5		4	9
10 1489	Berg		5	3				8
11 1687	Osbeck				7			7
12 677	Andersson.			6				6
13 2880	Larsson						6	6
14 3282	Wikman				4			4



Internationellt IF-SM 2003, Lomma

Under några soliga och fina sommardagar avhölls IF-SM i Lomma. I startfältet fanns 41 IF-båtar varav fyra danska båtar. Vädret var mestadels strålande solsken och dryga 20 grader. Endast på morgonkvisten sista seglingsdagen, vid själva utseglingen från hamnen ut till banan, kom det litet regn i samband med en frontpassage.

Parallella banor

Seglingarna inleddes med ett tune-up-race den 23/7, och sedan seglades regattans åtta delseglingar, vilka, trots det högrtycksbetonade vädret, vindförhållandena, alla kunde genomföras i mycket rättvisa förhållanden. Seglingarna seglades parallellt med SM-seglingar för Folkbåtar. Parallellt i dubbel bemärkelse eftersom man hade lagt ut två parallella kryss-läns banor vara det första benet seglades på samma bana. Reservdagen, som var söndagen den 27/7, behövde man inte utnyttja.

Första dagen

Första seglingen vanns av Gert Nilsson i (numera) Skånebåten SWE 1205,

den andra av Björn Olsson i "Björnligan" SWE 1735 och den tredje av Jonas Länje SWE 3359.

Efter den andra seglingen låg Gert Nilsson och Martin Fridh på samma poäng, men i kraft av sin första placering i första seglingen ledde Gert Nilsson. Vid dagens slut drog Gert Nilsson ifrån och ledde med 4 poäng över Martin Fridh, som i sin tur låg fyra poäng före Jonas Länje.

Andra dagen

Andra dagens första segling vanns av Fredrik Nordin i SWE 1552, den andra

av Martin Fridh i SWE 1404 och den tredje av Per Damsby i Lommabåten SWE 2059 "Olifvia".

Den fjärde seglingen drog upp spänningsnivån igen då Gert Nilsson och Martin Fridh åter låg på samma poäng, men i kraft av sin första placering i första seglingen innehade Gert Nilsson ledningen i sammandraget. Martin Fridh tog så ledning efter femte seglingen genom att vinna den, nu med fem poängs ledning före Gert Nilsson. I den sjätte segling gick det inte så bra för båt SWE 1404, då man blev avplockade från banan för att ha varit för tidigt över på svart flagg, men ledningen behölls ändå i kraft av, att man kunde räkna bort denna segling.

Tredje och sista dagen

Dagens två seglingar togs hem av Fredrik Mattsson i SWE 2207 och Ragnar Jalakas i SWE 856.

Inför denna och sista regattadag ledde Martin Fridh med 18 poäng, Gert Nilsson låg tvåa med 23 poäng och Tomas Hurtig trea på 31 poäng. Detta genom att Hurtig kunde räkna bort fredagens sista segling, där man blev diskade för svart flagg.

Spänning in i det sista!

Under den sjunde seglingen seglade Lars Erik Kristensen i DEN 254 "Sophus" upp sig genom en andra placering, och han låg då inför finishen trea på 35 poäng efter Martin Fridh, som sammanlagt ledde med 22 poäng, och Gert Nilsson på 31. Men trots en till synes betryggande ledning för Martin, skulle det visa sig inte räcka. Med en tredje placering i sista och åttonde seglingen knep Lars Erik Kristensen i

DEN 254 SM-bucklan och guldmedaljerna med 38 poäng framför näsan på Martin Fridh och resten av den svenska eliten. Martin och Gert hade bevakat varandra på fel sida av banan och upptäckt sitt misstag när det var alltför sent. Martins 21: a placering i sista seglingen innebar missat guld och en andra placering i regattan på 43 poäng. Och genom en andraplacering i placering i sista seglingen knep Fredrik Nordin i SWE 1552 bronsplatsen med en ynka poäng framför näsan på Gert.

Dansk SM-vinnare!

SM i IF-båt 2003 vanns alltså av besättningen Lars Erik Kristensen, Mads Aage Kristensen och Ane Krag Jakobsen i Den 254 "Sophus". Det var första gången i historien som en utländsk IF-båt lyckats vinna SM!

Peter Bengtsson, IF 3458 och SM-gäst på IF 1870 "Infinit"

Slutställning efter 8 delseglingar (7 bästa räknade)													
Plac	Segelnr	Rorsman / gästar	Klubb	Hemmahamn	1	2	3	4	5	6	7	8 S:a	
1	DEN 254	Lars Erik Kristens/Mads Aage Kristen/Ane Krag Jakobsen	KS	Kragenaes	11	7	6	13	4	5	2	3	38
2	SWE 1404	Martin Fridh/Per Rauer/Mats Dahlander	BSLM	Lagunen Mö	2	4	7	4	1	42	4	21	43
3	SWE 1552	Fredrik Nordin/Fredrik Hörnfeldt/Tor Assarsson	ÖSS	Örnsköldsvik	13	8	2	1	12	10	15	2	48
4	SWE 1205	Gert Nilsson/Benny Ekenstjerna/Palle Kroon	MSS	Limhamn	1	5	3	8	6	8	18	20	49
5	SWE 3359	Jonas Länje/Elisa Brunnström/Anders Carlberg	LDSS	Göteborg	5	11	1	11	9	12	5	19	54
6	SWE 2404	Göran Ejdeling/Anders Ejdeling/Robert Östman	LDSS	Göteborg	16	14	5	7	8	2	3	23	55
7	SWE 2400	Tomas Hurtig/Stefan Berg/Gunnar Andersson	ASS	Alingsås	3	15	9	2	2	42	21	10	62
8	SWE 1966	Anders Larsson/Jonas Håkansson/Tobias Hörngren	LBS	Lomma	9	12	11	20	10	3	10	17	72
9	SWE 1735	Björn Olsson/Jan-Erik Jönsson/Ola Karlsson	LISS	Limhamn	23	1	16	9	25	4	13	7	73
10	SWE 2207	Fredrik Mattsson/Mathias Eklöf/Johan Lindau	USS	Uppsala	4	42	8	12	3	21	1	25	74
11	SWE 13	Anders Borg/Jacob Jacobson/Isak Andersson	MSS	Limhamn	7	42	42	3	5	6	6	6	75
12	SWE 3352	Pontus Rosberg/Tomas Norberg/Anita Rosberg	BBK	Bosön	8	9	26	6	13	24	7	13	80
13	DEN 220	Jesper Janson/Anders Toft/Jan Jansson	Mön	Stege	10	16	15	25	7	13	17	9	87
14	SWE 3372	Johan Forssman/Ulf Andreén/Joakim Andreasson	RHSS	Råå	6	22	19	5	18	42	14	5	89
15	SWE 1724	Hans Nylund/Christina Nylund/Per-Arne Flodin	USS	Uppsala	17	6	31	10	11	17	19	11	91
16	SWE 856	Ragnar Jalakas/Lars Tegelberg/Anders Linde	Ekoln	Uppsala	12	10	23	42	21	16	12	1	95
17	SWE 3000	Robert Nifelt/Mikael Anfjord/Joakim Osbäck	LISS	Limhamn	27	2	14	26	24	7	8	15	96
18	SWE 2059	Per Damsby/Gert Damsby/Henrik Wiese	LBS	Lomma	19	19	12	14	14	1	20	24	99
19	SWE 1986	Lasse Larsson/Sven-Erik Persson/Jan-Åke Nordgren	MSS	Limhamn	14	42	17	17	16	15	27	12	118
20	SWE 829	Marek Janiec/Jonas Andersson/Anders Wickman	BSLM	Lagunen	20	42	18	19	20	14	24	8	123
21	SWE 2377	Mikael Henriksson/Per Osvalds/Alf Andersson	LDSS	Göteborg	29	28	13	23	22	9	16	18	129
22	SWE 1870	Johan Winberg/Bibbi Bengtsson/Peter Bengtsson	RHSS	Råå	28	20	20	16	23	22	9	26	136
23	SWE 1691	Lennart Andersson/Håkan Hartman/Peter Carlsson	RHSS	Råå	35	21	10	21	27	42	22	4	140
24	SWE 222	Anders Ewert/Magnus Lind/Anders Öfverman	SBS	Brevik	25	17	21	42	30	11	23	16	143
25	SWE 1628	Johan Obel/Claes Mörk/Henrik Börjesson	VSS	Stockholm	18	23	28	22	15	19	28	22	147
26	SWE 1871	Lars-Eric Persson/Cecilia Carlsson/ Göran Rosenberg	RHSS	Råå	21	26	32	15	31	18	26	14	151
27	SWE 2223	Gabriel Ögren/Johan Lindell/Johan Alsén	ÖSS	Örnsköldsvik	32	42	22	18	17	25	29	27	170
28	SWE 1740	Ulf Björk/Roger Johansson/Per Svensson	LISS	Limhamn	22	13	30	27	33	30	31	28	181
29	SWE 684	Mårten Mulder/Rickard Lövgren/Henrik Svensson	BSLM	Lagunen	33	30	29	42	29	20	11	34	186
30	DEN 69	Preben Lerche/John Hemmingsen/Claus Alexanderse	KDY	Rungsted	15	3	4	42	42	42	42	42	190
31	SWE 1094	Bengt Cederblad/Mikael Jakobsson/Mattias Hansson	LDSS	Göteborg	26	18	25	42	28	23	42	29	191
32	SWE 1523	Kristofer Skantze/Eva-Lotta Gudmund/Martin Lidgard	LISS	Limhamn	37	24	34	24	26	26	30	31	195
33	SWE 1461	Jonas Liljeström/Stefan Persson/Jens Olsson	LDSS	Göteborg	30	32	24	30	19	42	35	39	209
34	DEN 138	Kenneth Jensen/Sven Olsen/Lars Stampe	HVS	Hvidovre	36	42	27	28	37	27	33	30	218
35	SWE 1489	Peter Berg/Olof Johnsson/Per Tjernberg	LDSS	Göteborg	24	42	33	32	32	42	25	32	220
36	SWE 3336	Lena Persson/Henrik Bavbek/Mona Dagner	LBS	Lomma	30	29	38	31	34	29	36	35	224
37	SWE 3110	Tommy Jönsson/Gunnar Jönsson/Bo Lindgren	LBS	Lomma	38	25	36	34	36	28	32	36	227
38	SWE 327	Sven Bengtsson/Mats Jensen/Tord Svensson	LBS	Lomma	34	31	35	33	35	31	34	33	231
39	SWE 991	Göran Persson/Annika Svärd/Erik Nerhagen	RHSS	Råå	42	27	37	29	38	32	37	37	237
40	SWE 58	Leopoldo Iorizzo/Peter Hofbauer/Martin Kriz	LBS	Lomma	39	34	40	35	39	33	38	40	258
41	SWE 1447	Gunnar Andberg/Mikael Aggebrant/Jan Fager	LBS	Lomma	40	33	39	36	40	42	39	38	265



OIF

Det har varit en lite kärv säsong här på ostkusten. Inte beträffande semestersegling, eftersom vädret även denna sommar var nästan osannolikt vackert, utan på kappseglingens fronten. Ett par tävlingar har inte lyckats få någon IF alls till start, kanske beroende på att många har valt att ligga lite lågt och invänta nästa års SM på hemmaplan. En av tävlingarna som frös inne, var Rastaholmsregattan, vilket innebär att vi inte kan kora någon vinnare av ostkustrankingen i år! Trots detta trista faktum, har framför allt distansseglingarna Lidingö- och Ornö Runt dragit riktigt skapliga startfält med 19 respektive 16 startande båtar.

Den som studerar resultatlistorna nog, kan se att Lasse och Tiina Andersson finns med, trots att de sålde SWE 913 i våras. De kunde inte slita sig från klassen, utan har lånat båt och använt sina gamla segel på Getfotsregattan och Runt Lidingö. Sådant värmer!

Rune Lagerqvist tog hem Stockholmscupen även i år, med Roger

Grönwall med döttrar på en mycket hedrande andraplats. Sammanlagt 32 båtar deltog i cupen. De enskilda tävlingarnas resultat finns på hemsidan, men sammanfattningsvis gick det så här:

Vinteraktiviteter

Vi har inte hunnit spika tider och platser för alla våra övningar ännu, men på pubkvällarna den 5 november, 7 januari och 4 februari kan man alltid få reda på senaste nytt. Vi träffas på Östra Stations pub från klockan 18.00 dessa kvällar. Känner du att det vore roligt att gå, men att det finns ett visst startmotstånd att övervinna, kan du gärna slå en signal till Lasse Andersson eller mig, Anita Rosberg. Alla är välkomna, och man behöver inte ta in mat om man inte vill.

Som alltid, är det hemsidan, www.oif.ifboat.org som gäller för aktuell information. Har du inte Internet, fungerar ett telefonsamtal till någon av oss på listan nedan lika bra. Det här hade vi tänkt hinna med under vintern och våren:

- Den 21 november hålls OIF:s årsmöte, enligt separat kallelse.
- Förhoppningsvis blir det en fin isvinter i år, och i så fall kan vi genomföra en dag med isjakssegling. Eftersom moder natur i hög grad bestämmer när var och hur man kan ägna sig åt sådana aktiviteter, lämnar vi allt öppet. Alla intresserade får hålla utkik på hemsidan, eller kontakta Gunnar Swärd när isarna börjar lägga sig.
- Segeltrim är alltid intressant, och vi har tagit kontakt med en segelmakare för att få tips om hur man får fart och höjd i båten. Vi har haft träffar med det temat förut, och det brukar vara god uppslutning. Kontakta Hans Martinsson eller mig för mer information.
- Något som hittills alltid fyllt lokalen till bristningsgränsen, är väderkurserna. Förhoppningsvis får vi även i vår tillfälle att lära oss mer om detta ämne, med inriktning på vindarna på Mälaren. Mer om detta kan man få veta av Lasse Andersson.

Tävlingsresultat

Lidingö Runt (19): 1 Pontus Rosberg, 2 Uno Almgren, 3 Mats Bengtsson

Saltsjöbadsregattan: Inga startande

Ornö Runt (16): 1 Rune Lagerqvist, 2 Mats Bengtsson, 3 Pontus Rosberg

Vikingaregattan (7): 1 Pontus Rosberg, 2 Rune Lagerqvist, 3 Roger Grönwall

Getfotsregattan (9): 1 John Dervinger, 2 Rune Lagerqvist, 3 Hans Nylund

Runt Lidingö (7): 1 Lasse Andersson, 2 Roger Grönwall, 3 Björn Andersson

SSS Höstregatta: Inga startande

Vill du veta mer om aktiviteterna, kan du ringa:

Lasse Andersson 08-511 809 64

Gunnar Swärd 08-715 57 74

Hans Martinsson 0155-324 23

Anita Rosberg 08-767 12 93

Som alltid, är vi i styrelsen väldigt glada för all kontakt vi kan få. Ring, skriv eller maila till oss om du har synpunkter eller frågor!

*OIF styrelse genom
Anita Rosberg*

Seglar din IF-båt fortare på babords halsar – eller snurrar loggen olika fort för samma fart genom vattnet?

Min båt seglar alltid fortare på babords halsar (eller styrbords dito). Sådant snack hör man allt som oftast. Jag brukar fråga litet försiktigt hur vederbörande vet detta. Har man jämfört sin fart mot andra båtar eller har man bara tittat på sin Silva- eller Sumlogg?

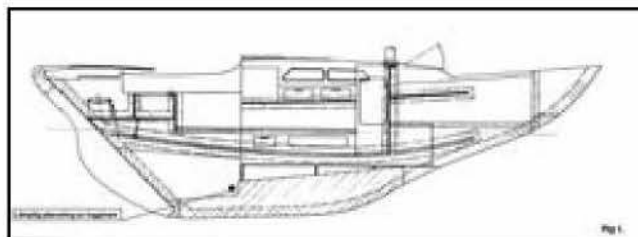

Båt och vågor påverkar

En paddel- eller propellerlogg är gjord för att snurra i ostört vatten. Men båten och vågorna påverkar strömningen, ganska så avsevärt. Helst skulle man vilja mäta relativt vattnet långt från båtens sida och ganska djupt ner, men detta är ju av praktiska skäl tämligen omöjligt med en skrovfast mekanisk logg. Så var någonstans på båten man än sätter loggivaren, så blir det alltid en kompromiss.

Vågorna

Från vattenytan kommer påverkan från vågorna, både de som vinden skapat och de som själva båten genererar. Därför är det viktigt att sätta loggen så djupt som möjligt. Många IF-båtar har sin loggivare monterad under en av tofterna i ruffen, och då kommer loggen att visa katastrofalt dåligt när båten lutar mycket åt "loggivarhållet". Om den dessutom är monterad långt fram, bidrar båtens "gungningar" i långskeppsled, s k "pitchrörelse" till att loggen allt som oftast befinner sig över vattenytan.

Skrov och köl

Skrovet och kölén påverkar loggivaren, framför allt när man seglar bide-

vind, då man ju plockar ut lyftkraft ur skrov och köl. Lyftkraften är den kraft som skrov och köl genererar på grund av fart och avdrift, och som gör att avdriften inte blir större än vad den är. På den sidan, åt vilken båten lutar och också driver en aning, 5-10 grader eller så, blir trycket något större, och vattnet strömmar något långsammare. På andra sidan däremot, där vattenströmmen får gå en något längre väg och därmed måste strömma något fortare för att samtidigt hinna fram till kölens bakkant, blir trycket något mindre (se fig 2). Dessutom påverkar skrov och köl själva strömningens karaktär nära skrovet. Strömningen blir allt mer turbulent ju längre akterut man kommer, vilket innebär att en givare kommer att visa allt mindre fart ju längre akterut den är monterad.

Kompromissen

Vad är då den bästa kompromissen? Jag har för några år sedan ställt den frågan till den kände "Seglingprofessorn" Lasse Larsson på Chalmers i Göteborg. Han menade, att det var viktigt att montera givaren så djupt som möjligt och någonstans mitt på kölens ena sida. Visserligen är strömningen så långt bak något turbulent,

men det går i allmänhet att kalibrera bort. Dessutom blir inverkan från kölens lyftkraft ganska liten så långt från framkanten. Så den vedertagna placeringen av den gamla Sumloggens givare torde vara idealisk, även för en modern paddellogg (se fig 1).

Behövs loggen?

Själv har jag tyckt en logg inte är till särskilt stor nytta, eftersom den visar så dåligt. Dessutom får man ett onödigt hål i båten, vilket alltid innebär en säkerhetsrisk, och man får ju inte heller använda en logg vid bankappsegling. Vid behov av att veta sin fart, klarar man sig faktiskt mycket bra med en GPS, som ju visar fart med stor precision. Visserligen anges farten över grund, men det är inte helt fel. Det är över grund man tar sig fram och rundningsmärkena ligger också fast förankrade. Och det går mycket bra att använda GPS-en som triminstrument, eftersom man endast är ute efter ganska momentana skillnader. Det har vi gjort med stor framgång under alla de Själland Runt vi seglade (och vann).

Marek Janiec, SWE 829 "Ingela"

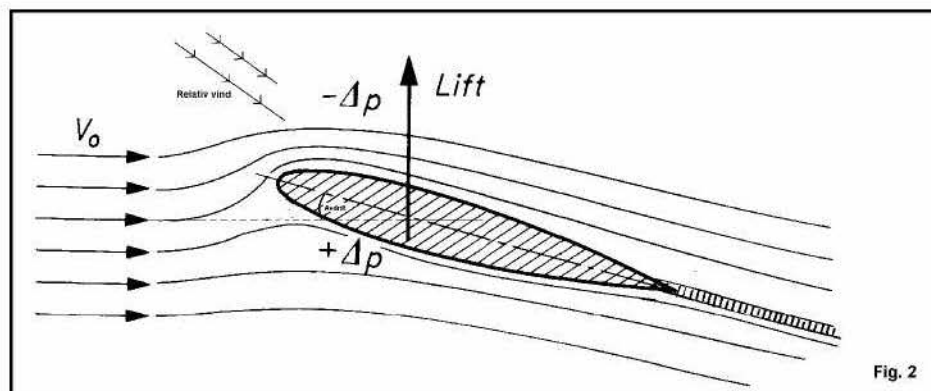

Att segla IF med – och utan – barn

Lidingö Runt – härligt att vara ombord igen!

Man måste vara lite stollig för att fortsätta kappsegla när man fått en ny familjemedlem, i alla fall som mamma. Vi fick vår Tina i slutet av februari, och första helgen i maj var det dags för Lidingö Runt. Jag var inställd på att vara med, det hade jag varit ända sedan – ja sedan vi visste när hon var beräknad att komma, om sanningen ska fram. Numera sexårige Henrik är född i början på januari, och det året gick det ju bra, tänkte jag.

Min fantastiska syster, som kan lära Skogsmulle ett och annat om att ta hand om små barn på öde öar har i alla år passat Henrik medan hans hysteriska föräldrar kajkat omkring runt diverse öar och fjärdar. Nu var det dags igen. Jag lämnade lilla dottern i tryggt förvar, och hoppade på Apelsinen i Ropsten. Första orosmomentet för dagen var om gamla Lidingöbron skulle gå att öppna, men det uråldriga maskineriet fungerade som det skulle även detta år. Sedan var det dags att kava omkring på fördäck.

På något sätt vill man ju gärna tro att det bara är att ta vid där man slutade förra året. Visst, jag hade fått barn, men det var ju flera månader sedan... Ha, ha! Egentligen borde jag ha förstått hur det stod till redan när jag provade att göra sit-ups. Det har aldrig varit min paradgren, men nog brukar jag komma upp från golvet i alla fall. Nu upptäckte jag att de flesta muskler var i ungefär samma skick, lika spänstiga som en disktrasa som borde ha kastats förra veckan. Tomas, vår ständiga favoritgäst, var bjuden på bröllop och kunde inte vara med, så vi hade lånat

Tiina Andersson som mittgäst. Hon skotade ju spinnakern på salig Ardina så att konkurrenterna baxnade, men eftersom de sålt båten, kunde hon ställa upp för oss. Det blev en rejäl workout, eftersom vi i stridens hetta höll spinnakern en vindby längre än vad som var riktigt bra. En IF välter man dock inte i första taget, och jag lyckades bärga spinnakern utan att drutta i, bara en så'n sak!

Kryssen över Askrikefjärden blev lika full av vindvrid som vanligt, men trots - eller kanske tack vare - detta, ledde vi uppe vid Strömsö. Därifrån in till mållinjen är det på sjökortet ett par distans, men i verkligheten kan det vara hur långt som helst. Det vilar något av "Twilight Zone" över den här sträckan – man är aldrig riktigt säker förrän man passerat linjen. Vad som helst kan hända, och gör det också allt som oftast. I år ledde vi ganska betryggande före Uno Almgren, som kommit ned ända från Uppsala. Men... när vi passerade Tranholmen på brant slör, kom en vindby farande från Danderydshället. Kanske var det en avlägsen släkting till vindbyn som välte Wasa, kanske bara en vanlig vårvind som snurrade runt. Spinnakerfallet rappade i alla fall ur rätten på rufftaket, och i den första förvirringen var det inte lätt för Tiina som stod framme vid vanten:

– Gajen har lossnat, riv spinnakern!
– Nej, nej! Hissa, jag har fallet! Det är fallet som har släppt!
– Vad är det som händer, ska vi riva?!
– Jag grinar om vi torskar på det här!!!

Även om Pontus fick ett par gråa hår, jag fick träningsvärk av att vinscha upp de sista metrarna av fallet, och Tiina inte behövde gå på gym den helgen, lyckades vi få ordning på seglet i tid. Jag lämnade skutan i Ropsten och åkte hem till den andra världen, den som cirkulerar kring familjelivet. Lilla dottern högg belåtet in på mjölk "au naturelle", och sexåringen hade spelat fotboll med några större killar, och gjort mål. Kriterierna för vad som är en bra dag varierar inom familjen...

Ornö Runt – kvar i land

Lidingö Runt är ju en kort segling, och jag behövde bara vara borta hemifrån några timmar. Har man en klippa till barnvakt, en förstående skeppare, fattas bara, han är ju i högsta grad inblandad och en tålmodig gäst, är ett sådant äventyr bara uppiggande för en förslappad småbarnsmor. Vårre är det då när det drar ut på tiden, som det kan göra på Ornö Runt. 25 NM kan ta en halv evighet om vindarna är på sitt mest ogina humör, och vi beslöt att jag skulle stanna i land med barnen, medan Pontus seglade. Den här gången skulle både Tiina och Lasse segla med, eftersom Tomas var på ännu ett bröllop.

Om sanningen skall fram, är det inte sådär jättekul att stå vid sidan av när det drar ihop sig till startskott. Min beundran för de som alltid ställer upp – barnvakter, respektive som inte deltar, tävlingsledning och alla andra som behövs för att vi ska få roa oss – växer ständigt.

Dagen i land förflöt tämligen bekvämt,



eftersom jag hade en hel Cumulus att trivas i, och det var inte förrän båtarna började komma in som det började hända saker. Först kom en jättelik båt av det häftigare slaget in, och lade upp ett ankare som spring, tvärs över en fyra, fem ankare, inklusive vårt. Strax därefter kom ytterligare en racemaskin och lade sig jämte sin kompis. De hade inget ankare med sig, utan hängde på grannen. När Apelsinen makat sig in framför Cumulusen började cirkusen. Besättningen på den ankarlösa båten travade fram och tillbaka mellan land och sin båt – via Apelsinen. Sånt händer, Kolnäsviden är ju ganska knepig att ligga i, med långgrund botten och en låg, stenig strand. Däremot är det tack och lov ovanligt att man går med sina grusiga skor på andras dynor, som ligger på tork på fördäck. Inte heller hör det till vardagen att man måste säga till folk att kliva av vinschandtagen. Det kändes som det inte bara var ankaret som fattades på den båten!

SM – långa dagar för alla

Det finns tillfällen när man undrar vad man håller på med. Att transportera båt och familj till ett långväga SM är ett sådant. Återigen är man som förälder beroende av kompetent hjälp för att se till barnen, och den här gången var det Tomas fru Liisa, som lovat att ta hand om våra två utöver de tre egna

Tapperhetsmedalj utfärdas härmed

Vi bodde på Lomma Camping, i en stuga modell manskapsbarack deluxe.

Varje yta utnyttjades till bristningsgränsen när fyra vuxna och fem barn delade på ca 30 kvadratmeter fördelade på tre sovutrymmen, en toalett/dusch och ett allrum med en bäddbar soffa som förde tankarna till den i Kalle Anka på julafton. Tur att vädret var bra! Blotta tanken på tre uppsättningar genomblöta seglarställ blandat med fem rastlösa barn på det utrymmet, får en att treva efter valiumförpackningen.

Dagarna blir ganska långa under ett SM. Det var skönt att seglingarna inte startade förrän klockan 11, för det innebar att morgnarna blev relativt lugna. Lilla Tina tankades full med mjölk innan hon överlämnades i Liisas trygga famn. Sedan klarade hon sig på burkmat, gröt och fruktmos fram till fyra-femtiden på eftermiddagen, då jag lämnade grabbarna att vika segel, perfekt ursäkt, och körde ”hem” för att öppna mjölkbutik. Kanske inget att rekommendera för alla femmånadars bebisar, men för oss funkade det bra.

Jag lär väl skaka på huvudet åt fanatismen när hon blir större. Mina släktingar gjorde något liknande, när de tog med sin fyraåring, på egna skidor, upp till toppen på Åreskutan, och på nedvägen upptäckte att de i och för sig packat med varsin öl, men ingen saft. Nåja, det löste sig, det också. Var och en blir salig på sin dumhet.

Själva seglingarna gick sådär. Förhållandena var utmärkta, med jämn vind och svaga strömmar, men vi hade inte varit tillsammans i båten sedan SM i

Ö-vik, och det märktes. Man får väl se det som något positivt när det inte lönar sig att inte träna, det borde betyda även det omvända.

Semester – eller något liknande

Sedan vi väl mastat på efter SM, och lastat in sisådär 300 kg nödvändiga saker, var det dags att ge sig ut på semestersegling. Alla som packat in fem personer i en IF, vet att begreppet semester snabbt kan omdefinieras. Ibland känns det som om man deltar i någon avancerad variant av det gamla hederliga femtonspelet. För att till exempel komma åt bordet, får man först flytta på väskorna som står i stickkojen. De kan inte placeras styrbordssidans kojplats, för där ligger en sovande bebis och inte i förpiken, för där leker de stora barnen. På den andra kojplatsen är köket utdraget, och i sittbrunn kommer de att vara i vägen för bordet, när man väl fått fram det. OK, det får bli på durken. Så ska något fram ur kölsvinet. Aj då, vattendunken och kylväskan brukar stå på durken när man ska ned i kölsvinet. Då måste väskorna tillbaka till sin plats först. Åh, nej! Lilla mjölkmonstret vaknade och är hungrig...

Så där kan det hålla på en stund, men så småningom brukar maten bli klar, disken avklarad och kaffet kokat. Man lär sig njuta av de små ögonblicken!

Lilla Tina blev förkyld och vi hade några stökiga nätter. Det är svårt att inte störa alla andra när man delar på ett så litet utrymme, och speciellt en



natt minns jag med rysningar. Tina har röstresurser värdiga en operasångare, och hon hade utnyttjat dem fullt ut under större delen av natten. Hon var lite febrig, den lilla näsan var full med snor och hur mycket hon än snutade, var det inte riktigt bra. Vid halv fyra, precis som hon äntligen som-

nat i min famn, kom en mjölkdropp i vrångstrupen och, tja jag ska bespara detaljerna. Jag satte henne upp, riktad från mig, och Pontus sida av ruffen fick ta emot en hel del begagnad mjölk. Fantastiskt hur mycket en så liten mage kan innehålla!

Skepparen själv suckade tungt och tog på sig kläderna. En stund senare, var vi på väg mot Utö och en hägrande tvättmaskin. Det blåste en hel del, och i början var det precis att vi sträckte. Jag var kvar nere i ruffen, och lyckades ge en Alvedon-supp till en mycket upprörd liten tjej, medan båten stod på högkant och stampade i sjön. Ingen riktigt rolig situation, jag lovar. Till slut somnade i alla fall både hon och jag, och Pontus kunde falla av och slöra vidare i det första morgonljuset. När vi andra vaknade till, forsade vi fram över den djupblå Jungfrufjärden under en klarblå himmel. Sällan har väl en kopp nybryggt kaffe suttit bättre.

Som tur var, brukar man ju komma ihåg det trevliga. Minnet av kaos i sittbrunnen, eller amning på hård kryss, antingen stående med överkroppen i nittio grader eller liggande i samma läge, utan stöd för ryggen från skulderbladen och ned, förbleknar snart. Kvar i minnesbanken blir simturerna i 25-gradigt vatten, hunden som snodde kött direkt från grillen, en glass på Utö och flera sköna slöror i fantastiskt väder. 2003 kommer att gå till våra rullor som en bra seglingssäsong.

Anita Rosberg
SWE 3352 Apelsinen



Vi seglar i Siden och Sammet

Elsystemet

Vad kan man förvänta sig av en 28 år gammal båt med elstandard av bilkvalitet? Samtliga innerbelysningar demonterades. Befintliga strömbrytare och säkringsdosor avlägsnades också. Nya innerbelysningar monterades och kopplades in med i de flesta fall nydragna kablar. Två halogenspotlights i förpiken, ny takbelysning och "sminkbelysning" på ruffskott över spegeln monterades.

En ny elcentral tillverkades med microbrytare och glasrörssäkringar med o-ringstättning. Denna monterades i ett nytt hål där de gamla brytarna satt.



Akterlanternan matades med en ny 2x2,5mm² kabel. Sidolaternorna demonterades och ersattes av nya Hella monterade i förpulpiten. Skulle jag behöva dra ny kabel från elcentralen ända fram till fören? Efter lite letande så hittades en fördragen blindkabel under innertaket i förpiken som mynnade ut vid elcentralen. Välsignade Marieholms bruk! Bara att koppla in efter avskalning av de oxiderade ändarna.

Batteriet hade varit monterat i det aktre stuvutrymmena, som vanligt är.

En viktgynnsam plats letades upp. Utan extra batterilåda rymd ett fritidsbatteri i kölsvinet längst akterut i ruffen. Ett underrede till batteriet tillverkades i plywood så att batteriet står i våg i längskeppsriktningen. En rostfri bygel monterades i skottet akterut. Tillsammans med lyftbygeln ger det fäste för ett spännband som håller batteriet på plats. Batteriet hamnar i sin nya position under vattenlinjen och bidrar till det rätande momentet. Som huvudströmbrytare för matningen monterades en 10 amp automatsäkring. När jag ändå höll på, monterades en stationär 10 amp laddare i utrymmet under sittbrunnen och ett mindre 230 V system monterades

med anslutning i babords sittbrunnfack. Ett praktiskt arrangemang då en kvällsfika i båten med ansluten landkabel friskar upp batteriet väsentligt.

Vatten

I det nya stuvutrymmet i förpiken monterades en 25 l vattendunk som vattentank med spännband. Ett sugrör av 12 mm rostfritt rör tillverkades samt ett nytt lock för dunken med styrning för röret. Slang drogs till en fotpump som monterades i stuvfacket under sittbrunnen. En vattenutkastare tillverkades av 12 mm rostfritt rör och monterades i sittbrunnen. Vattenutkastaren försågs med parerklinga så att inga tampar kan fastna. Kan säkert fungera som fäste för livlina om det kniper.

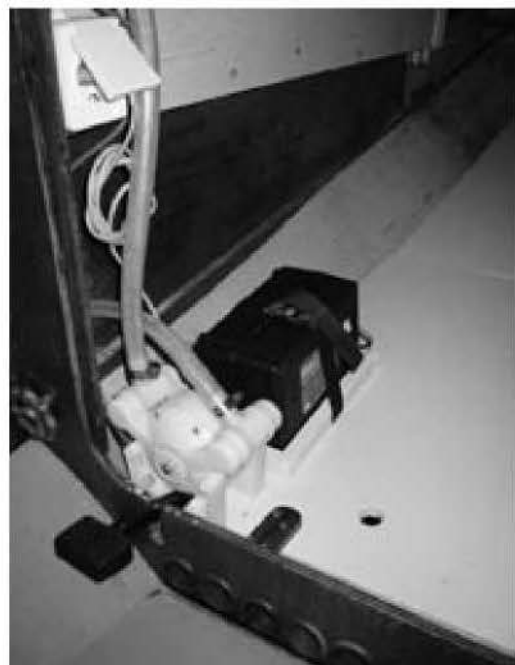



Ventilationen

Denna äck så viktiga funktion. Den är ej bra på gamla IF: ar och inte på de flesta andra båtar heller. Lösningen heter "kalla väggens ventilation". För fyra personer passar ett fyratums inloppsrör och två Electrolux-ventiler, detta ger fullt acceptabla CO²-halter efter en välbehövlig nattsömn. Frånluften ordnades genom att ytterligare en Electrolux-ventil monterades i förpiksluckan, båda ventilerna med rostfri kåpa. Glöm Tannoyventiler och annat bjäfs för de fungerar inte och de förtjänar inte ens hål i däck.

Tilluften som skall förbi "kalla väggen" ordnas enligt följande princip. En inloppsventil monteras förslagsvis i det akterliga stuvfacket i sittbrunnen. Till detta ansluts ett fyratums avloppsrör med en 90° krök som går genom den akterliga stuvén och ner i kölsvinet. Luften leds under durken, om sådan finns, i utrymmet under sittbrunnen.

Hål för tilluften tas upp i ruffskottet under luckan. I mitt fall valde jag att fälla in teakringar, sådana som sitter i luckor. Räkna man på inloppsarean bör det vara åtta teakringar, jag fick bara plats med sju, men vi räknar ju med att bara vara två, så det fick duga.

Gallret i ruffluckan, denna kallrasgenerator demonterades och ersattes med rökfärgat plexiglas och en ny yttre teakram som håller glaset på plats. Kalla väggens ventilation



Segel

Detta trevliga ämne. Vi har haft fina segel från en mängd segelmakerier såsom Henrik Ottosson, Bengt Johansson, Nordh, Albatross, Lundh, Marinen, Elfström och Roger Haag. När vi köpt Juli i juli, så åkte jag till Marinen i Marstrand som ligger några kilometer från hemmahamnen.

– Jag har köpt ny båt och de medföljande seglen är det dags att byta ut. Svaret från Kalle Helier blev – Vad behöver du? – Jag behöver allt. – Vad vill du ha först? – Jag vill ha en kryssfock. Rejält frambukig, sydd på max mått med lattor i. Mitt på sommaren har segelmakarna ofta en liten minskning så focken kom efter fjorton dagar.

Håkan Erneborn som är på Marinex sedan en tid åkte ut till båten och mätte upp hur masten var lutad, vil-

är en billig aircondition som dessutom inte förbrukar ström. På våren när havet blivit uppvärmt en smula och lufttemperaturen kan sjunka betydligt på natten, då värms inluften av skrovsidan. Omvänt så kan man en het sommardag stänga till i båten och inluften kyls och kondenseras mot skrovsidan så att det blir svalt och torrt i båten.

Motorn

Detta är väl inget stort kapitel på en IF som faktiskt går att segla i de flesta situationer. I vårt fall så köpte vi en ny 6 hk Yamaha för att ha en tyst och tillförlitlig motor i de situationer man inte vill segla. Jag tillverkade ett "linkage" till växelväljaren så att denna kom längre fram och upp på motorn. Då når man den lättare från sittbrunnen. Motorn sitter på ett höj- och sänkbart fäste på akterspegeln av standardtyp.

Riggen

Denna gamla Proctor produkt gick igenom, bommen fick nytt inre uthal som drogs ned till rufftaket. Bomfästet i masten fixerades med en M6 stoppskruv. Cunningham och 1:12 klick monterades. Jag har för vana att sätta ett rött respektive grönt märke på bommen mitt för rorsman. Grönt är styrbord med rätt till väg och rött betyder ofri bog, babord, så se upp. Bra att ha i stridens hetta. Masten fräschades upp och smordes in med paraffinolja med efterföljande avtorkning. Vi bytte till nya fall i Spectra, för de befintliga var bra slitna. Ett falluttag inhandlades och fälldes in i masten till försegelfallet, som via ett brytblock går till vinschen på rufftaket. Jag fann även att en tråd i det 19-trådiga förstaget spredade ur ändstycket. Ett nytt företag tillverkades av en lokal riggverkstad. Vantskraven slopades och längden bestämdes av egna erfarenheter och Nordh Sailas trimanvisning till 8350mm.

ken mast jag har och vilket krum masten har i viloläge. Sedan kom de nya seglen i en strid ström. Jag hade beställt segelsäckar för rullning till samtliga segel utom spinnakersäcken som gjordes fyrkantig och försågs med travare föra passa i spåren till skjutluckan på rufftaket. Till genuan anskaffades en säck för vikning av genuan, som därmed rymms i ett av insticken av salongskojerna. Seglen blev mycket bra trots att Marinex inte har så förtvivat stor erfarenhet av just IF-båten. Focken behöver förlängda skotskenor föröver på grund av mastlut och maxmått. Genuan skotas mestadels på en inre skotskena cirka elva centimeter innanför originalskotskenan på relingslisten. Genuan rundar vanten så fint så de måste ha vetat vad de gjorde på segelmakeriet. Storen är relativt plan utan rev, ett vilstående segel som är lätttrimmat. Spinnakern, denna lilla goding med måttlig yta är blå-vit och tri-radiell. Det mesta är tejpat och den står som en annonspelare. Jag seglar ju även större båtar så jag vet fröjden av en liten lätthanterad spinnaker och en båttyp som tål den.

Sammanfattning

IF-båten är en klassiker med idag helt acceptabla prestanda för att inte vara en långsam båt i skärgården, utan tvärt om genom sin välproportionerade segelföring lämnar betydligt snabbare båtar efter sig i kölvattnet när det knivar till sig. Vi är stolta över att äga en IF och har utfört denna renovering för att visa henne rättvisa.

Första våren efter renoveringen fick vi spontana kommentarer från bryggorna; - Det där ser fint ut. – Nu har ni allt putsat rejält. En båtgranne som känner de förra ägarna sade; - Vi känner inte igen båten för den är ju så fin.

Efter ha lagt ett stort antal timmar så värmer dylika uttalande gott. Vi är nöjda med vår båt och ser fram emot nya somrar som vi kan tillbringa i Juli nu när barnen är stora och vi kan göra som vi vill.

Med IF-hälsningar Hans & Boel Regnell

Segling med Omma till Norge



För femton år sedan läste jag i tidsskriften "Västpricken" en artikel om en ö på Västlandet i Norge som heter Hidra. Jag tyckte att det skulle vara ett bra semester mål. Men alla vet hur det är, antingen är det ett lågtryck med mycket vind och regn från sydväst, eller ett högtryck med dålig eller ingen vind alls. Eller också ligger det där retfulla släktkalaset mitt i semestern som gör att det hela går om intet. Tanken på att segla till Hidra har jag dock aldrig släppt.

I år började jag min seglingssemester i slutet av juni, med en envis vind från nordost. Jag gick från Höviksnäs på östsidan om Tjörn till Utkäften vid Marstrand. Det är en utmärkt startpunkt om man vill till Skagen för att fylla på den tomma ölbacken. Jag startade tidigt på morgonen i nästan stiltnje, men så småningom kom vinden från nordväst och med lite slack i seglen gjorde jag bra fart. Säg den glädje som varar för evigt, vinden dog ut för att sedan komma från sydväst. Kryss. Mot kvällen angjordes Skagen, där var det stor festival med massor av båtar och mycket fylleri. Jag vände och gick till klubbhamnen som ligger alldeles till vänster när man kommer innanför pirarna. Där ligger man bra, det finns små skyltar som talar om vilka platser som är lediga. Väderrapporten talade om nordost de kommande dagarna.

Jag startade min segling från Ska-

gen vid 10-tiden på söndag förmiddagen den 29 juni. Vid 12-tiden rundades Skagens rev, ja nästan i alla fall. Man kan gena lite, och stäven vändes mot väster med lösa skot. Vädret var soligt och varmt och mot eftermiddagen ökade vinden, fortfarande från nordost. Jag hade fin gång hela dagen. Det är en speciell känsla att segla rakt in i solnedgången med full fart. Klockan tre på natten siktade jag Oksøy fyr tvärs styrbord med alla ljusen från Kristiansand ovanför. Vinden var ganska hård, cirka 14 m/s och jag slörade i full fart med ett rev i storen och rullgenuan delvis inrullad. Tre gånger kom det in stora vågor i sittbrunnen. Vid slör i hård vind och grov sjö gäller det att ha stängt luckan ner till ruffen, annars blir det blött. Ytterligare fyra timmar senare rundade jag Lindesnes, södra udden på Norska huvudet och tänkte att Lista hamn kunde vara fint att vila ut i. Efter en titt i kortet beslöt jag att gå ända till Hidra som ligger några distansminuter norr om Lista. Klockan 16 seglade jag in i Rasvågs hamn efter ungefär 30 timmars gång. Jag frågade en man var man kunde lägga till och han ropade att "hugg en brygga som ser ledig ut" och det gjorde jag. En annan man, Ivar, kom ner till den privata bryggan och erbjöd både dusch och färskvatten. Efter en liten måltid och med mycket grus i ögonen somnade jag som en stock.

Rasvåg på ön Hidra är som ett samhälle i miniatyr. Samhället ligger med en krans av skyddande öar utanför och hamnen är full av små bryggor och hus överallt. Till och med på de små öar som ligger inne i hamnen. Ute blåste en "liten kuling" som det kallas i Norge och det regnade. Jag tog en lång sovmorgon innan jag gick till handelsboden. Där frågade kvinnan i kassan om jag var "Seglaren från Sverige". Är man berömd så är man! Det var ju jag som seglat från Sverige så det blev kaffedrickning och berättelse om min segling till Hidra. Det är inte många båtar som letar sig hit ut, jag såg bara en del holländska segelbåtar som alla gick för motor.

Onsdag den 3 juli seglade jag in till Flekkefjord som ligger längst in i fjorden innanför Hidra. Jag lade till i hamnen och på kvällen gick jag på bio och såg "Bowling for Columbine". Det blev lite si och så med nattsömnen för det var ett gäng norska unga bilförare som trodde att dom hette Michael Schumacher och kunde köra fort runt planteringen nere i hamnen.

Utseglingen skedde i typiskt norskt väder, skurar och dessemellan sol och varmt. Det är mäktiga vyer som öppnar sig med 300 meter höga fjäll och 250 meter vatten under kölen. Angjorde Kirkehamn som är den andra hamnen på Hidra. En mycket pittoresk hamn med kyrkan som ett sjömärke i

inloppet till hamnen. Promenad i ett fint litet samhälle med många minnesmärken från andra världskriget. Tyskarna hade befästningar på ön Hidra och särskilt höjdområdena runt Kirkehamn låg tydligen strategiskt bra.

Segling till Lista hamn där jag skall träffa Lena och Jösse Skåpe i Smaragden "Vit". De seglade förr IF S-3381 men har väl blivit för bekväma och vill ha större båt. Lista är en fin hamn innanför en balustrad av stora klippblock som skydd mot havet. Man kan tänka sig hur det ser ut här under en höststorm. Trots att det är mitt i semester-tider är det nästan inga båtar ute så här långt västerut. Jag pratade med gubbarna i värmestugan nere i hamnen där det bjöds på kaffe och kex. Här krävdes ingen hamnavgift och duschen var gratis. Dagen avslutades med en trevlig kväll tillsammans med Skåpes i Smaragden. På förmiddagen nästa dag promenerade vi till Lista fyr och självklart tog vi oss upp i fyren med en fantastisk utsikt över ön Hidra i norr och det flacka Listalandet i sydost.

Fredag den 4 juli gick jag tillsammans med Skåpes till Loshamn som förr var en lotsstation. Fina hus och trevliga människor som ägde den privata bryggan där vi låg. Lena och jag tog fram dragspelen på kvällen och det hela slutade med kaffe på verandan i en gammal fin lotsbostad som nu beboddes av en oljedirektör och hans fru från Stavanger.

Dagen efter seglade vi till Våre. Det är en fin liten ögrupp strax öster om Lindesnes. Fina naturhamnar och 1 (en)! norsk segelbåt som låg där. Vi badade och grillade och gjorde allt som man skall göra mitt i semestern och när livet är bra. Skåpes och jag skildes några dagar och jag gick till Ny Hellesund. Innan tilläggning för natten tog jag en titt i viken väster om Ny Hellesund. Massor med båtar det låg där. Det är en lagun som påminner om Gluppöbassängen utanför Fjällbacka. I inloppet kan man beskåda "himlastegen", en stege som bär rätt upp i himlen inhuggen i ett lodrätt berg.

Måndag den 7 juli seglade jag i mycket vind från väst. Bara med en utrullad genua. Det är tur att det är medvind, sjökortet ser ut som om någon hållt ut ett lass med grus. Jag har inte "specialen" över den berömda leden Blindleja så man får chansa lite.

Finns det en "Varde" (kummel) på något ställe där man inte tror man kan gå, ja, då vet man att det går. Blindleja är en fantastisk led, smal och lurig och med mycket båtar och med många fina hus alldeles vid strandkanten. Tur att man ibland har vinden med och inte emot. Fin gång till några öar utanför Grimstad där norska ungdomar bjöd på fjällröding som dom hade fångat i någon sjö. Det är en speciell känsla att sitta vid havet och äta sötvattenfisk.

Tisdag middag går jag via Arendal mot Lyngör som är ett riktigt semesterparadis. Fin hamn och en berömd krog som heter "Den Blå Lanternan". Natthamn på några fina öar utanför, för att sedan gå vidare mot Risör. Jag trodde att Risör var en riktig sommarmetropol, mest känd för sin träbåtsfestival, och att det var svårt att finna plats men det var inga problem. Längst in i hamnen fanns det plats för en IF. Jag handlade och strövade omkring ett tag för att titta på alla rosor som växer överallt i trädgårdarna. Risör är väl värt ett besök inte minst för rosenprakten. Det fanns också en bra affär att köpa ny makrilldörj. Min hade kroat i någon norsk sten och blivit kvar.

Torsdag den 10 juli kryssar jag ut från Risör. Det är första gången på länge som jag hade vinden för om tvärs och dessutom kraftig motström. Det gäller att inte glömma hur man gör när man kryssar. Vinden vred senare på väst och slörandet kunde börja igen. Jag drog en stor makrill som smakade gott i Nevlunghamn väster om Stavern. Hamnen har Sörlandets högsta brygga. Har man inte pulpit på IF-båten skall man inte gå till Nevlunghamn, man kommer aldrig iland!

Fredag. Väderrapporten spådde kuling från väst på kvällen. Jag satte segel tidigt på morgonen och seglade i regn och dis mot Ursholmen, 36 distansminuter från Nevlunghamn. Plötsligt hördes ett dovt motorljud som ökade i styrka och ur disset kom en gammal DC-

10 på låg höjd, antagligen på väg mot någon flyguppvisning, och passerade strax framför stäven på mig. En mäktig syn och inte minst en mäktig ljudupplevelse. Jag angjorde Ursholmen på eftermiddagen och tänkte vänta ut den västliga kulingen där. Vinden vred mot norr på natten och alla som varit på Ursholmen vet att det blir dåligt med nattsömnen om vinden kommer norrifrån. Sjö och vind kommer in i bassängen och till råga på allt låg en båt med lina över till mig som mot-håll. Kvinnan i den båten låg sjuk i feber och jag ville inte störa. På morgonen gick jag in i Sannäsfjorden där det är lugn och ro, för sömn och städning av båten.

Söndag seglade jag genom den vackra skärgården förbi Fjällbacka mot Hamburgsund där jag var bjuden på stor frukost i trädgården hos familjen Anna och Leif Åkesson och deras lilla dotter. De seglar IF S-2490 "Modesty". Leif och jag brukar segla "Tjörn Runt" tillsammans och familjen hyrde ett fint hus på Hamburgön. Seglade därefter kusten söderut och tre veckor efter att jag lämnade Höviksnäs för Skagen kom jag åter hem. En fin semester och framför allt tur med MEDVIND.

Mats Runge, IF S- 2004



Tjörn Runt 2003



Efter tre år med svaga och oberäkneliga vindar så var det dags igen. 26 IF-båtar fanns i startgrupp 8 tillsammans med bland annat 606-or och H-båtar. Bland dom starkaste och kända IF-namnen får nämnas omöjliga Ejdeling i Svea 2404, ungdomarna Länje/Hörnfeldt i sin trivselorange 1552 Fanta, Osbeck i sin blåspräckliga 1687, Tore Larsson i 2880 Martell, Peter Berg 1489 Sjöberg, hemmasonen Runge 2004 och naturligtvis vänsterkantsegelaren Bäck i SWE-118 från Uddevalla.

Strömläget

Som vanligt startar SWE-1094 Agda Vårregn från sommarhamnen Höviksnäs och vi börjar med att kolla strömmen i högerrännan förbi Brattön och går sedan till fastlandssidan där den sydgående strömmen känns starkare. Även den nordliga vinden känns pigare där och vi möter den första startgruppens båtar som också tycks föredra vänsterspåret förbi Brattön.

Tiden går fort när man har roligt och det drar ihop sig till vår start, det blir start med spinnaker. Vi tycker det finns fördel med start längst ner vid läflaggan eftersom de flesta tycks gå upp utefter startlinjen med styrbordsfördel för att starta vilket gör att det är tunnare med båtar vid läflaggan. Dessutom drar vinden skapligt utefter Stenungsön. Vi kommer iväg bra på skottet och halvvägs till Tjörnbroarna ligger vi bland de främsta och kan passera tätt utefter vänstra brofästet utan större komplikationer. Så har vi då vägvalet vänster eller höger om Brattön? Det ser fortfarande blekt ut på Tjörnsidan så vi går med majoriteten till vän-

ster men ser att Jocke Osbeck tar vänsterspåret. Vinden avtar men vi har bra hjälp av den sydgående strömmen där Edeling ändå börjar rinna ifatt oss. Länje/Hörnfeldt ligger ytterligare något hundratal meter bakåt. Vid Snöholmarna går vi äventyrligt in mot Tjörnlandet eftersom det tycks finnas mer vind där. 2404 Svea fortsätter i strömmen i mitten av Hakefjorden. Efter en oändlighet med snigelfart får vi kontakt med Tjörns vindar och drar ifrån Svea något litet. Osbeck i vänsterspåret har seglat bra men han är dock 2-300 meter efter. Nere vid Soa och Galten vrider vinden från spinnaker till kryssben, Svea får den nya vinden först och rycker åt sig en ledning på något hundratal meter.

Spektaklet i Kyrkesund

Sedan går det som tåget ner till Kärrsön och Dyrön med en kopp kaffe, en macka och byig ökande vind. Nere vid gattet mellan Tjörn och Dyrön möter sjön och Ejdeling glider sakta ifrån oss. Länje/Hörnfeldt har fått till ett örtrim i 1552 och knaprar in, och det gör Osbeck också. Vi har en relativt gammal lättvindsgenua uppe och den gillar inte läget och vi går inte bra. Efter passage av Tjörnekalv, Klädesholmen och Bratten har Agda halkat ner till en fjärdeplats. Ejdeling och Osbeck har gått den inre leden förbi Märreskär och Flatholmen men det måste ha gått med skohorn eftersom vinden är nordvästlig. 1552 med sitt örtrim ser ut att ha valt att satsa på den yttre banmöjligheten det vill säga att gå väster om Härön och slippa risken med en kryss i motström genom Kyrkesund. Till vår glädje ser vi att Svea

går upp för att bevaka 1552 men det kostar distans till det bakifrån jagande kopplet som nu består av Osbeck 1687 och Cederblad 1094.

I Kyrkesund råder en viss kalabalik till åskådarnas stora förnöjelse. Det är rätt kraftig motström och vinden är inte att lita på. När vi kommer fram och in i gröten hittar vi i mitten av spektaklet 2404 Svea och 1552 Fanta som är låsta av större båtar. På något sätt, med tur och skicklighet och med mina gastar på helpänn rinner vi igenom och kommer ut på andra sidan av bråten i knapp ledning framför 1552 Fanta och 1687 Maskros.

Det är inte över förrän det är över.

Spinnakergång i mål

Alla livslustar är nu tillbaka i Agda och vi går bra och håller undan genom resten av Kyrkesundet förbi Koön och Skaboholmen och äntrar in i Stigfjorden där vi går norr om Kråkholmen för att få bättre spinnakervinkel. Ejdeling och Länje/Hörnfeldt går söder där om. Det blir brant spinnakergång och det är nästan bara IF-båtarna som bär spinnaker men vi forsar fram och vågar börja tro att det skall hålla ända in i mål. Vi ser tre IF-ar bakom oss men närmare kommer dom inte och i mål har vi vunnit med 2-3 minuter. Det trodde vi inte ett tag nere vid Rönäng! De fyra i ordning i mål blev till slut 1094 Agda Vårregn, 2404 Svea, 1687 Maskros och 1552 Fanta.

*Vi i Swe-1094 Agda Vårregn var
Alf Andersson
Bengt Cederblad
Mattias Hansson*

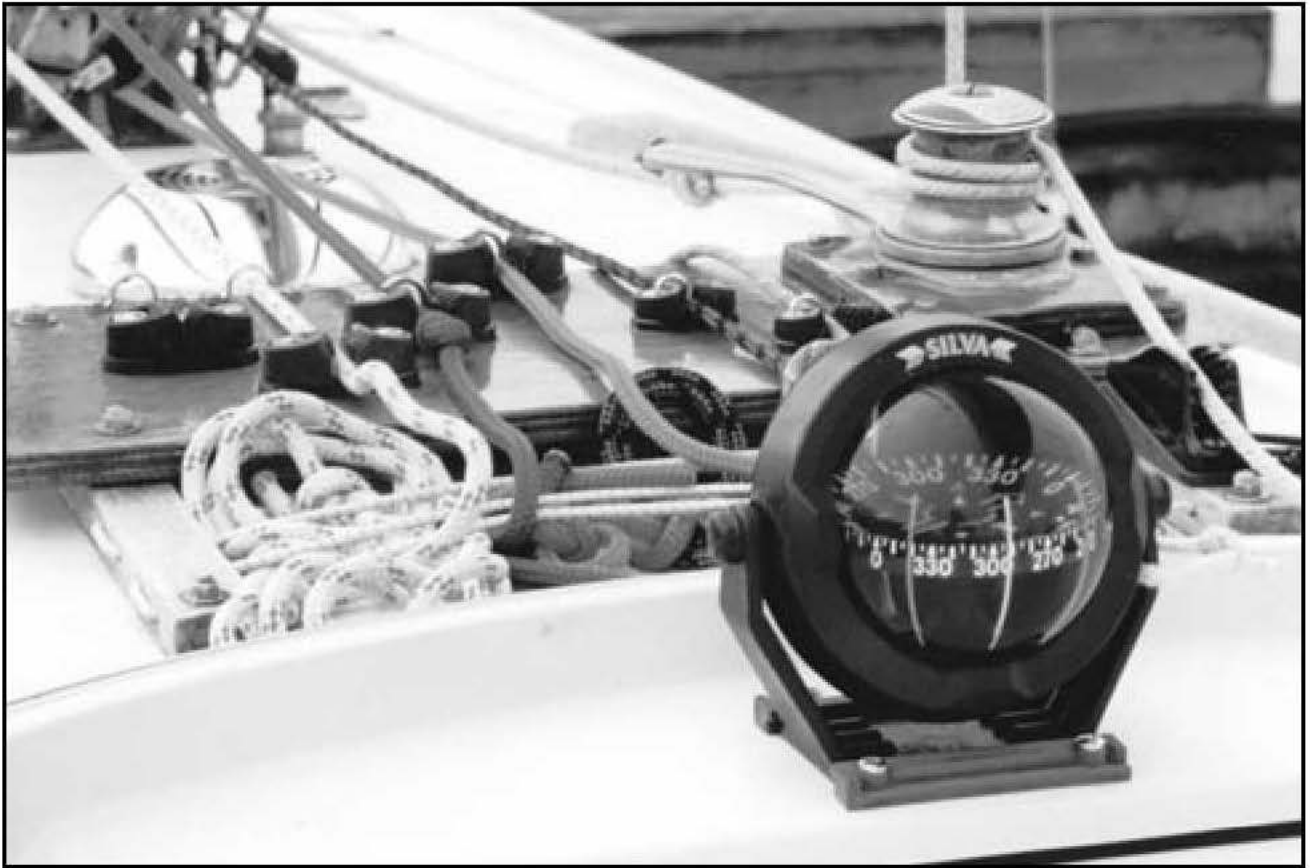

God Jul och
Gott Nytt År!

